



# 411759

MONTERINGSANVISNING  
ASENNUSOHJE  
FITTING INSTRUCTIONS  
MONTAGEANLEITUNG



## 230V/550W

**NO** Finn ditt kjøretøy i tabellen i denne monteringsanvisning. Om montering på ditt kjøretøy krever eget monteringssett, kan monteringen være beskrevet i egen anvisning som medfølger monteringssettet.

⚠ Dersom ditt kjøretøy ikke står oppført i tabellen, scan QR-koden for oppdatert anvisning, eller se *'Finn din motorvarmer'* på [www.defa.com](http://www.defa.com). Anvisninger for øvrige DEFA produkter må også gjennomleses nøye.

⚠ Montering av motorvarmer på kjøretøy eller motorer som IKKE står listet i tabell i motorvarmerens monteringsanvisning, gjøres på eget ansvar og dekkes ikke av garanti.

⚠ Varmeren må ikke kobles til strøm før rett type kjølevæske er påfylt og kjølesystemet er luftet i henhold til bilprodusentens anbefalinger. DEFA's apparatinntak må anskaffes separat eller som en del av DEFA WarmUp. Motorvarmeren må bare tilkobles jordet stikkontakt. Kontrollér at det er jordingsforbindelse fra det jordete vegguttaket og helt fram til motorvarmerens kapsling, og at karosseriet er forbundet med beskyttelsesjordingen.

⚠ DEFA fraskriver seg ethvert erstatningsansvar der modifikasjoner er utført, uoriginale deler er benyttet eller motorvarmeren ikke er montert i henhold til monteringsanvisningen. Reklamasjonsrett i henhold til kjøpsloven. Ta vare på kvitteringen.

⚠ Produkter som monteres i kjøretøyets motorrom skal være montert av et autorisert verksted.

⚠ Motorvarmer skal kun tilkobles original DEFA forlengerledning eller PlugIn kontakt på inntaksledning. Spenning Av og På skal enten skje via WarmUp styringsenhet eller manuelt ved bruk av tilkoblingsledning.

⚠ Ved tilkobling av tilkoblingsledning skal alltid MiniPlug kobles først til bilen før man til slutt kobler schuko til godkjent kontaktpunkt i fastnett.

⚠ DEFA motorvarmere er dimensjonert for "normal bruk". Normalbruk definerer vi som: 3 tilkoblinger x 3 timer pr. døgn basert på 150 bruksdager pr. år (ca 5 måneder pr. år).

⚠ Dersom motorvarmer benyttes i utrykningskjøretøy, nødstrømsaggregater e.l. hvor motorvarmer er kontinuerlig tilkoblet eller når kjøretøy ikke er i bruk, må følgende årlig service utføres:

- Kontrollér motorvarmerens funksjon og eventuelt bytt varmer om den er defekt (Dekkes ikke av garanti).

⚠ Bruk av motorvarmer i pulsstyrte garasjeanlegg hvor varmeren kobles av og på x antall ganger i timen vil redusere motorvarmerens levetid dramatisk. Bruk av motorvarmer i slike anlegg anbefales ikke og dekkes ikke av produktgarantien.

⚠ Kun DEFA tilkoblingsledning må benyttes til DEFA WarmUp systemet.

⚠ NB! Punkt (1), (2), (3) og (4) gjelder KUN dersom DEFA pumpe IKKE benyttes. Monteres varmeren sammen med pumpe skal vedlagte monteringsanvisning for pumpefølges.

Tapp av kjølevæsken. Om ikke annet er spesifisert skal varmeren monteres så lavt som mulig.

⚠ Det er meget viktig at:

- (1) Varmerens bunnplate med låsering vender ned (A)

- (2) Slangene får en jevn stigning (A)
- (3) Varmeren skal normalt ikke monteres liggende (B), men DEFA kan i noen spesifiserte tilfelle ha beskrevet dette.
- (4) Slangene ikke legges slik at luftlomme kan oppstå (C)
- Slangene ikke bøyes slik at knekk kan oppstå (C)
- Slangene ikke blir liggende inntil varme/bevegelige deler som f.eks. turbo, eksosanlegg, kjølevifte osv.
- Slangene sitter helt inne på stussene og at slangeklemmene monteres rett og innenfor flensen på stussen. Trekk til skruklemmene med 2 Nm.

Benytt kun bilens originale slanger eller slanger levert av DEFA. Disse er testet og av godkjent kvalitet. Ved bruk av universalslanger risikerer man uttørkning og sprekkdannelse.

**SE** Hitta ditt fordon i tabellen i denna monteringsanvisning.

Om montering på ditt fordon kræver en monteringsatts, kan monteringen vara beskriven i egen anvisning som medfølger monteringsattsen.

⚠ Om ditt fordon inte finns med i tabellen, skanna QR-koden för en uppdaterad anvisning eller se *«Hitta din motorvärmare»* på [www.defa.com](http://www.defa.com). Anvisningar för övriga DEFA produkter skall också läsas igenom noggrant.

⚠ Montering av motorvärmare på fordon eller motorer som INTE finns listade i tabell i motorvärmarens monteringsanvisning, göres på eget ansvar och täcks inte av garantin.

⚠ Värmaren får inte anslutas till 230V innan kylarvätska är påfylld och kylsystemet är luftat enligt biltillverkarens anvisningar. DEFAs anslutningsatts köps separat eller som en del av DEFA WarmUp. Motorvärmaren får endast anslutas till jordat uttag. Kontrollera att det finns jordkontakt mellan uttaget och värmarens hölje, och att även bilens kaross är jordad.

⚠ DEFA franskriver sig allt ersättningsansvar där produkten blivit modifierad och/eller motorvärmaren inte är monterad enligt monteringsanvisningen. Reklamationsrätt enligt konsumentköplagen mot uppvisande av kvitto.

⚠ Produkter som monteras i fordonets motorrum skall vara monterade av en auktoriserad verkstad.

⚠ Motorvärmare skall endast anslutas till original DEFA skarvkabel eller PlugIn kontakt på intagskabel. Spänning Av och På skall endast ske via WarmUp styringsenhet eller manuellt vid bruk av MiniPlug anslutningskabel.

⚠ Vid inkoppling av MiniPlug anslutningskabel skall alltid MiniPlug kopplas först till bilen innan man kopplar schuko till godkänd kontaktpunkt i det fasta nätet.

⚠ DEFA motorvärmare är dimensionerade för "normalt bruk". Normalt bruk definerer vi som: 3 inkopplingar x 3 timmar per dygn baserat på 150 användardagar per år (ca 5 månader per år).

⚠ Om motorvärmaren används i utrykningsfordon, nødstrømsaggregat eller liknande där motorvärmaren är kontinuerligt ansluten eller når fordonet inte är i bruk, skall följande årlig service utföras:

- Kontrollera motorvärmarens funktion och eventuellt byt värmaren om den är defekt (Täcks inte av garantin).

⚠ **Användande av motorvärmaren i pulsstyrt uttag där värmaren kopplas av och på x antal gånger i timmen, reducerar motorvärmarens livstid dramatiskt.** Användande av motorvärmaren i sådana uttag rekommenderas inte och täcks inte av produktgarantin.

⚠ **Endast DEFA original anslutningskabel får användas till DEFA WarmUp systemet.**

⚠ **OBS! Punkt (1), (2), (3) och (4) gäller BARA om DEFA pump INTE används.** Monteras värmaren tillsammans med pumpen skall bifogad monteringsanvisning för pumplösning följas.

**Tappa ur kylarvätskan.** Om inte annat föreskrivs skall värmaren monteras så lågt som möjligt.

⚠ **Det är mycket viktigt att:**

- (1) Värmarens bottenplatta med låsring riktas nedåt (A)
- (2) Slangarna får en jämn stigning (A)
- (3) Värmaren ska normalt inte monterats liggande (B) men DEFA kan i enstaka fall använda en sådan lösning
- (4) Slangarna inte läggs så att ånglås lätt uppstår (C)
- Slangarna inte böjs så att veck kan uppstå (C)
- Slangarna inte läggs nära varma, rörliga eller vassa delar som t.ex turbo, remskiva eller kylfläkt.
- Slangarna sitter helt in på stosarna och att slangklämmorna monterats rakt och innanför flänsarna. Dra åt skruvklämmorna med 2 Nm.

Använd endast bilens originalslangar eller slangar levererade av DEFA. Dessa är testade och av godkänd kvalitet. Med universalslangar riskerar man uttorkning och sprickbildning.

**FI** Etsi ajoneuvosi tämän asennusohjeen taulukosta. Jos lämmitin lisäksi asennukseen tarvitaan asennussarja, asennusohje lämmitin asennukseen on asennussarjan mukana.

⚠ **Jos ajoneuvosi ei ole mainittuna taulukossa, skannaa QR-koodi niin saat päivitetyn ohjeen, tai katso [www.defa.com](http://www.defa.com) sivuilta «etsi oikea lämmitin autoosi».** Myös muiden DEFA tuotteiden ohjeet on luettava huolella.

⚠ **Jos moottorinlämmitin asennetaan ajoneuvoon tai moottoriin joka ei ole moottorinlämmitin asennusohjeen taulukossa mainittu, asennus tapahtuu omalla vastuulla eikä tuotteen takuu korvaa mahdollisia vaurioita.**

⚠ **Lämmitimeen EI saa kytkeä virtaa ennen kuin jäähdytysjärjestelmä on täytetty hyväksytyllä pakkasnestellä, ja ilmatu autonvalmistajan ohjeiden mukaan.** Moottorinlämmitin kojepistorasia on aina hankittava yhdessä lämmitinelementin kanssa ellei sitä ennestään ole. Moottorinlämmitin saa kytkeä vain maadoitettuun pistorasiaan. Maadoitusyhteyden on oltava yhtäjaksoinen maadoituksesta seinäpistoraisasta moottorinlämmitin runkoon, ja suoja-maadoitus on oltava yhteydessä ajoneuvon runkoon.

⚠ **DEFA hylkää korvasvaatimuksen jos lämmitimen muotoa on muutettu ja/tai lämmitintä ei ole asennettu asennusohjeen mukaisesti.** VALITUKSET: Takuuheitojen mukaisesti. Säilytä kuitti.

⚠ **Ajoneuvon moottoritilaan asennettavat tuotteet tulee olla valtuutetun asentamon asentamat.**

⚠ **Moottorinlämmitin saa kytkeä vain DEFAn valmistamiin panssarikaapeleihin.** Lämmityksen päällekytkentään tulee käyttää DEFAn verkkoliitäntäjohtoa.

**411759**

⚠ **Verkkoliitäntäjohto on ensin kytkettävä ajoneuvon kojepistorasiaan ja sen jälkeen maadoitettuun sähköpistorasiaan.**

⚠ **DEFA moottorinlämmitimet on tarkoitettu «normaalikäyttöön», joka tarkoittaa 2-3 tunnin lämmitysajoja 3 kertaa vuorokaudessa n. 150 päivää vuodessa.**

⚠ **Jos moottorinlämmitintä käytetään esim. varavirta-agregateissa tai pelastusajoneuvoissa, joissa virta on aina kytkettynä kun ajoneuvoa ei käytetä, on lämmitimen toiminta tarkistettava vuosittain.** Lämmitimen tuotetakuu ei korvaa tällaisessa käytössä vaurioituneita lämmitimiä.

⚠ **Jos lämmitin on kytketty pistorasiaan jossa on jaksottainen virransyöttö, eli virta kytkeytyy päälle ja pois useita kertoja tunnin aikana, tämä lyhentää lämmitimen elinikää.** Lämmitimen tuotetakuu ei korvaa tällaisessa käytössä vaurioituneita lämmitimiä.

⚠ **DEFA WarmUp-järjestelmän kytkentään saa käyttää vain DEFAn alkuperäisiä kytkentätarvikkeita.**

⚠ **HUOM! Kohtia (1), (2), (3) ja (4) on noudatettava silloin kun DEFAn kiertovesipumppua ei käytetä.** Jos moottorinlämmitin asennetaan kiertovesipumpun kanssa oheista kiertovesipumpulla olevaa asennusohjetta on noudatettava.

**Laske jäähdytysneste pois.** Jos ei ohjeessa muutoin mainita niin lämmitin asennetaan mahdollisimman alas.

⚠ **On erittäin tärkeää että:**

- (1) Lämmitimen pohja jossa on lukkorengas osoittaa alaspäin (A)
- (2) Letkuissa on tasainen nousu (A)
- (3) Lämmitin tulee yleensä asentaa pystysuoraan asentoon, mutta joissain tapauksissa DEFAn ohje käskää asentamaan lämmitimen vaakasuoraan asentoon (B)
- (4) Letkuihin ei tule jyrkkiä mutkia (C)
- Letkuihin ei tule mutkia joihin voi kehittyä ilmataskuja (C)
- Letkut eivät tule liian lähelle liikkuvia tai kuumeenevia osia, kuten turbo, pakosarja, jäähdytin puhallin ym.
- Katkaise letku mahdollisimman suoraan ja asenna letkut lämmitimeen niin että ne tulvat lämmitimen rajoitinkaulukseen asti. Asenna letkusiteet huolella paikalleen. Ruuvikiristeiden letkusiteiden kiristystiukkuus: 2 Nm.

Käytä vain auton alkuperäisiä tai DEFAn toimittamia letkuja. Nämä on testattu ja täyttävät laatuvaatimukset. Tarvikelut saattavat kovettua ja halkeilla ajan mittaan.

**GB** Find your vehicle in the table in this installation guide.

If mounting on your vehicle requires separate mounting kit, mounting is described in instructions supplied with the mounting kit.

⚠ If your vehicle is not listed in the table, scan the QR code for updated instructions, or see **'Find your heater'** on [www.defa.com](http://www.defa.com). Instructions for other DEFA products must also be read carefully.

⚠ Mounting of engine heater on vehicles or engines that are NOT listed in the table in the engine heater installation instructions, is done at your own risk and is not covered by warranty.

⚠ **Do not connect the heater electrically until the correct type of coolant is refilled, and the system is bled according to the manufacturer's specifications.** DEFA's power inlet cable must be acquired separately or as a component in the DEFA WarmUp system.

Only connect the heater to an earthed mains socket. Check for earth connection between the mains socket, the heater's body and the chassis.

⚠ **DEFA denies liability for any damage related to the use of unoriginal hoses, fitting which is not according to instructions or other modifications.** Claims according to consumer laws. Please retain your receipt.

⚠ Products installed in the vehicle's engine compartment shall be installed by an authorized workshop.

⚠ Engine heater must only be connected to the original DEFA extension cable or PlugIn contact on the inlet cable. Power Off and On will either be controlled via WarmUp control unit or manually using Connection cable.

⚠ **When connecting the connection cable the MiniPlug must always be connected first to the car before finally connecting schuko to an approved point of contact in the fixed network.**

⚠ DEFA engine heaters are dimensioned for "normal use". DEFA defines Normal use as 3 connections for 3 hours pr. 24 hours based upon 150 users days pr. year (5 months a year).

⚠ If the engine heater is used in emergency vehicles or power supplies where the heater is continuously connected or when the vehicle is not in use, the following annual service must be performed:

- Check the engine heater function and possibly replace the heater if it is defective (Not covered by warranty).

⚠ **Use of the engine heater in pulse controlled garages where the heater is switched on and off x number of times per hour will reduce engine heater's life dramatically.** Use of engine heater in such facilities is not recommended and is not covered by the product warranty.

⚠ Only DEFA connection cable must be used for DEFA WarmUp system.

⚠ **NOTE! Paragraph (1), (2), (3) and (4) applies ONLY if DEFA pump is NOT used.** When installing engine heater with pump, the enclosed instructions for the pump solution must be followed.

**Drain off the coolant.** Fit the heater as low down as possible.

⚠ **It is very important to ensure:**

- (1) The heater element plate with circlip is always lowest (A)
- (2) The hoses slope evenly up from the heater (A)
- (3) The heater is not to be fitted horizontally (B), but sometimes DEFA has described this to be done.
- (4) The hoses are not excessively bent, and may buckle (C)
- The hoses are not too long, and air locks may form (C)
- The hoses do not touch hot or movable parts such as turbo, exhaust pipes, cooling fan etc.
- That the hoses are fitted all the way in on the pipe stubs and make sure the hose clamps are mounted straight and behind the flange of the pipe stub. Tighten the screw clamps with 2 Nm.

Use only the car's original hoses or hoses supplied by DEFA. These hoses are tested and of approved quality. Other hoses may dry out, crack and leak.

**DE** Finden Sie Ihr Fahrzeug in der Tabelle dieser Montageanleitung. Ist ein zusätzliches Montage Set erforderlich, kann die entsprechende Montageanleitung im Set enthalten sein.

⚠ Falls ihr Fahrzeug nicht in der Tabelle aufgeführt ist, den QR-Code zur aktualisierten Anleitung scannen oder unter „den passenden Motorwärmer finden“ auf [www.defa.com](http://www.defa.com) nachsehen. Die Anweisungen für weitere Defa Produkte ebenso genau durchlesen.

⚠ Die montage eines Motorwärmers in ein Fahrzeug welches nicht in der Tabelle der Montageanweisung aufgeführt ist, geschieht auf eigene Verantwortung. Garantieansprüche können in diesem Fall nicht berücksichtigt werden.

⚠ Der Wärmer darf nicht betrieben werden bevor das Kühlsystem gemäß den Anweisungen des Fahrzeugstellers befüllt und entlüftet wurde. Der Stecker für den Anschluß des Motorvorwärmers muß zusammen mit dem Vorwärmer gekauft werden. Den Motorvorwärmer nur an einer geerdeten Steckdose (Wandanschluss) anschließen. Kontrollieren, daß die Erdungsverbindung zwischen dem geerdeten Wandanschluss bis zum Gehäuse des Motorvorwärmers besteht.

⚠ Bei Schäden, die auf Veränderungen an der Motorheizung oder auf unsachgemässe Montage zurückzuführen sind, lehnt DEFA jeglichen Garantieanspruch ab. Es gelten die gesetzlichen Gewährleistungsbestimmungen. Quittungen etc. aufbewahren.

⚠ Produkte, die im Motorraum installiert werden, sollten von einer autorisierten Werkstatt montiert werden.

⚠ Motorwärmer sollten nur an original Defa Verlängerungen oder am PlugIn Kontakt der Anschlussleitung angeschlossen werden. Spannung Ein/Aus sollte entweder durch eine WarmUp Steuereinheit oder manuell durch Gebrauch der Anschlussleitung geschehen

⚠ Beim Anschliessen des Zuleitungskabels immer zuerst den MiniPlug am Fahrzeug und dann den Schukokontakt an einer zugelassenen Steckdose am Stromnetz anschliessen.

⚠ DEFA Motorwärmer sind für den «Normalgebrauch» ausgelegt. Normalgebrauch ist folgendermassen definiert: 3x3 Std. täglich, ca.150 Tage jährlich (ca. 5 Monate).

Falls der Wärmer in einem Einsatzfahrzeug, Notstromaggregat o.ä. verwendet wird, wo der Wärmer kontinuierlich angeschlossen ist oder wenn das Fahrzeug nicht in Gebrauch ist, muss folgender, jährlicher Service durchgeführt werden:

- den Wärmer auf Funktion prüfen und bei Defekt austauschen (wird nicht durch Garantie abgedeckt)

⚠ Die Verwendung von Motorwärmern an zeitgesteuerten Steckdosen mit hoher Schaltfrequenz (x Schaltvorgänge pro Std.) reduziert die Lebensdauer des Heizelementes drastisch. Defekte auf Grund dieser Betriebsbedingungen werden nicht durch die Garantie abgedeckt.

⚠ Es dürfen nur DEFA Anschlussleitungen für das DEFA WarmUp System verwendet werden.

⚠ Achtung! Punkt (1), (2), (3) und (4) sind nur gültig wenn die DEFA Pumpe nicht verwendet wird. Wird der Wärmer zusammen

mit einer Pumpe montiert, ist die Montageanleitung für die «Pumpenlösung» im Lieferumfang enthalten.

**Kühlflüssigkeit ablassen.** Den Vorwärmer so tief wie möglich einbauen.

⚠ Es ist sehr wichtig, daß:

- (1) Der Wärmer senkrecht montiert wird (A).
- (2) Die Schläuche eine gleichmäßige Steigung aufweisen (A)
- (3) Der Wärmer soll nicht waagrecht montiert werden (B), aber DEFA kann dies in einigen spezifizierten Fällen vorschreiben.
- (4) Die Schläuche sollen so verlegt werden, das sich keine Lufteinschlüsse bilden können (C)
- Die Schläuche sollen so verlegt werden, das sie nicht geknickt werden (C)
- Schläuche dürfen nicht an heissen oder beweglichen Teilen wie Turbo, Auspuffanlage usw. anliegen.
- Die Schläuche ganz auf die Stutzen gezogen sind und die Schlauchklemmen gerade und vor dem Flansch des Stutzens sitzen. Die Schraubklemmen mit 2 Nm anziehen.

Es sollen nur die von DEFA gelieferten Schläuche oder die vom Fahrzeughersteller freigegebenen original Schläuche verwendet werden. Diese sind getestet und entsprechen den Qualitätsanforderungen. Bei der Verwendung von Universalschläuchen besteht das Risiko von Rissbildung und vorzeitiger Materialermüdung.

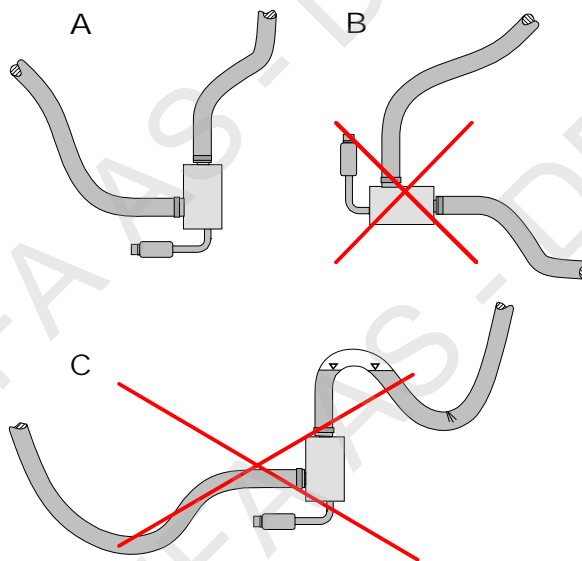

- 1 Merke/Modell / Märke/Modell / Merkki/Malli / Make/Model / Fahrzeug/Modell
- 2 Ärsmodell / Ärsmodell / Vuosimalli / Model year / Modelljahr (MM/YYYY)
- 3 Motorkode / Motorkod / Moottorikoodi / Engine code / Motor Code
- 4 Monteringssted / Monteringsställe / Asennuspaikka / Heater location / Orientierung
- 5 Monteringsretning / Monteringsriktning / Pistokkeen suunta / Heater orientation / Winkel
- 6 Monteringssett / Monteringsatts / Asennussarjat / Mounting kit / Montage Set
- 7 Monteringstips / Tips för monterig / Asennusvihjeet / Mounting tip / Tipps zur Installation

	1	2	3	4	5	6	7
<b>AUDI</b>							
A4 1.6 (ADP)	1994>		C				3
A4 1.8 (ADR)	1994>		C				2
A4 1.8 (AVV)	2001>		C				1
A4 1.8 (APT)	1999>		C				1
A4 1.8T (APU)	1999>		C				2
A4 1.8T (AEB)	1997>		C				2
A4 1.8T (AJL)	1997>		C				2
A4 1.8T (ANB)	2001>		C				2
A6 1.8 20V (ADR)	1994>		C				2
A6 1.8T 20V (AEB)	1999>		C				2
A6 1.8T (APU)	1999>		C				2
A6 1.8T (ANB)	2001>		C				2
<b>VOLKSWAGEN</b>							
PASSAT 1.6 (ADP)	1997>		C				3
PASSAT 1.8 (ADR)	1997>		C				2
PASSAT 1.8T 20V (AEB)	1997>		C				2
PASSAT 1.8 (APT)	1999>		C				1
PASSAT 1.8T (APU)	1999>		C				2





1

**NO** Før montering demonteres plate under bilen. Varmeren(1) monteres på venstre siden av bunnpannen. Festejern(2) skrues fast i det ledige hullet i bunnpannen. Festejern(3) til varmeren, festes i det nest nederste 8mm hullet i festebraketten(2). Ikke trekk til skruene. Demonter tappepluggen i bunnen av vannpumpen, og monter slangennippelen med pakning. Monter den korte slangen (4) på slangestussen, monter varmeren i festet og inn i slangen. Rett opp varmeren, og trekk til skruene. Kontakten skal peke bakover. Demonter den nedre slangen(5) på oljekjøleren. Monter den korte vinkelslangen(6) på oljekjøleren slik at den peker nedover. Monter T-stykket(7) på vinkelslangen med vinkeluttaket pekende bakover. Monter tilbake den originale slangen(5) på T-stykket. Påse at ingen slanger blir liggende i knekk. Monter slangen(8) mellom T-stykket og nedre uttak på varmeren. NB! Fest slangen til motoren slik at den ikke gnisser mot noe.

**SE** Vid montering, demontera skyddet under bilen. Värmaren(1) monteras på vänstra sidan av oljeträget. Fästjärnet(2) skruvas fast i det tomma hålet på träget. Fästet(3) till motorvärmaren skruvas fast i det näst sista 8mm hålet i fästjärnet(2). Skruva ej fast skruvarna. Demontera avtappningspluggen i botten av vattenpumpen, montera den gängade slangnippeln med packning. Montera den korta slangen(4) på slangnippeln i vattenpumpen. Montera slangen på värmaren samtidigt som värmaren placeras i fästet. Råta upp värmaren och dra åt skruvarna. Kontakten skall peka bakåt. Demontera den nedre slangen (5) på oljekylaren. Montera den korta formslangen (6) på oljekylaren, riktad nedåt. Montera T-röret (7) på formslangen med vinkelutgången riktad bakåt. Montera original slangen (5) på T-röret. Var noga med att slangarna inte ligger i skarpa veck. Montera slangen (8) mellan T-röret och nedre ingången på Värmaren. OBS! Fäst slangarna mot motorn så inga nötskador uppstår.

**FI** Irrota suoja moottorin alta. Lämmitin (1) kiinnitetään öljypohjan vasemmalle puolelle. Kiinnitysrauta (2) kiinnitetään vapaaseen reikään öljypohjassa. Lämmittimen kiinnike (3) asennetaan kiinnitysraudan (2) alimpaan 8 mm reikään. Älä kiristä ruuveja vielä. Irrota vednpoistotulppa vesipumpun alapuolelta ja kierrä tilalle letkuliitin, käyttäen putkiteippiä tai tiivisteliimaa. Asenna lyhyt letku (4) letkuliittimeen. Asenna lämmitin kiinnikeseen ja letkuun kuvan mukaan. Suorista lämmitin ja kiristä ruuvit. Lämmittimen pistoke tulee osoittaa taaksepäin. Irrota alempi letku (5) öljynlauhduttimesta. Asenna lyhyt kulmaletku (6) öljynlauhduttimen nyt vapaana olevaan vesiliitäntään siten että se osoittaa alaspäin. Asenna T-kappale (7) kulmaletkuun siten että 90 asteen kulmaliitos osoittaa taaksepäin. Asenna alkuperäinen letku (5) T-kappaleeseen. Varmistu ettei letkuihin ää jyrkkiä mutkia. Asenna letku (8) T-kappaleen ja lämmittimen alemman vesiliitäntän väliin. HUOM! Kiinnitä letku moottoriin siten ettei se pääse hankautumaan auton rakenteisiin.

**GB** Before fitting the heater, the protective plate underneath the engine must be removed. The heater (1) is fitted on the left hand side of the sump. Bolt the fixing bracket (2) to the vacant bolt hole in the sump. Fit the attachment for the heater(3) to the second lowest 8mm hole in the fixing bracket(2). Do not tighten the bolts. Remove the drain plug at the bottom of the water pump, and fit the hose nipple using the gasket. Fit the short hose(4) on the hose stub and fit the heater to the attachment bracket and into the hose. Straighten up the heater and tighten the bolts. The plug-in socket must point rearwards. Disconnect the lower hose (5) from the oil cooler. Fit the short angled hose (6) to the oil cooler so that it points downwards. Fit the T-piece (7) to the angled hose with the angled output pointing rearwards. Replace the original hose (5) to the T-piece. Make sure the hoses are not kinked in any way. Fit the hose (8) between the T-piece and the lower output on the engine heater. NB: Secure the hose to the engine so that it cannot chafe.

**DE** Vor der Montage die Platte unter dem Wagen demontieren. Das Vorwärmegerät (1) auf der linken Seite des Ölsumpfs anbringen. Das Befestigungsseisen (2) in das freie Loch im Ölsumpf einschrauben. Das Befestigungsstück(3) des Vorwärmegeäts am zweituntersten 8mm Loch in der Befestigungsbrackette festmachen. Schrauben nicht anziehen. Den Ablassapfen am Boden der Wasserpumpe demontieren und Schlauchnippel mit Dichtung montieren. Den kürzesten Schlauch (4) am Schlauchstutzen befestigen, das Vorwärmegerät an der Befestigung und in den Schlauch hinein montieren. Das Vorwärmegerät aufrichten und die Schrauben anziehen. Der Kontakt muß nach rückwärts zeigen. Unteren Schlauch (5) am Ölkühler ausbauen. Den kurzen Winkelschlauch (6) am Ölkühler anbringen, so daß er nach unten zeigt. Tstück (7) so am Winkelschlauch anbringen, daß der Winkelauslab nach hinten zeigt. Den Originalschlauch(5) wieder am T-Stück anbringen. Aufpassen, daß kein Schlauch geknickt ist. Den Schlauch (8) zwischen dem T-Stück und dem unteren Auslab des Heizgeräts montieren. NB: Schlauch am Motor festmachen, damit es nicht irgendwo zu Friktion kommt.

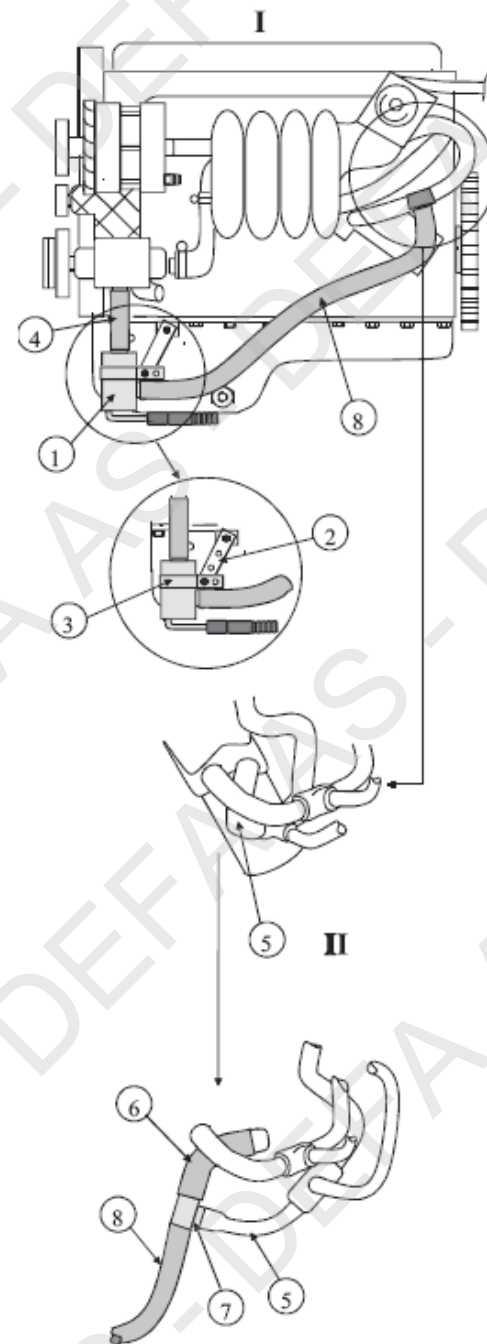

**2**

**NO** Før montering demonteres plate under bilen. Varmeren(1) monteres på venstre siden av bunnpannen. Festejern(2) skrues fast i det ledige hullet i bunnpannen. Festejern(3) til varmeren, festes i det nest nederste 8mm hullet i festebrakett(2). Ikke trekk til skruene. Demonter tappepluggen i bunnen av vannpumpen, og monter slangestussen med pakning. Monter den korte slangen(4) på slangestussen, monter varmeren i festet og inn i slangen. Rett opp varmeren, og trekk til skruene. Kontakten skal peke bakover. Kapp slangen mellom oljekjøleren og varmeapp.slangen ca. 30mm fra oljekjøleren. Monter T-stykket(5). Koble en slange(6) mellom T-stykket(5) og det nedre uttaket på varmeren. Slangen legges mellom motor og motorfeste. Fest slangen til motoren slik at den ikke gnisser mot noe.

**SE** Vid montering, demontera skyddet under bilen. Värmaren (1) monteras på vänstra sidan av oljeträget.Fästjärnet (2) skruvas fast i det lediga hålet på träget. Fästet (3) till motorvärmaren skruvas fast i det näst sista 8mm hålet i fästjärnet (2). Dra ej åt skruvarna. Demontera avtappningspluggen i botten av vattenpumpen, montera den gängade slangnippeln med packning. Montera den korta slangen (4) på slangnippeln i vattenpumpen. Montera slangen på värmaren samtidigt som värmaren placeras i fästet. Råta upp värmaren och dra åt skruvarna. Kontakten skall peka bakåt. Kapa slangen mellan oljekylaren och värmepaketet ca. 30mm från oljekylaren. Montera T-stycket (5). Slangen (6) ansluts mellan T-stycket (5) och den nedre ingången på värmaren. Se till att slangarna inte ligger emot skarpa eller rörliga delar.

**FI** Irroita suoja moottorin alta. Lämmitin (1) kiinnitetään öljypohjan vasemmalle puolelle. Kiinnitysrauta (2) kiinnitetään vapaana olevaan reikään öljypohjassa. Lämmittimen kiinnike (3) asennetaan kiinnitysraudan (2) toiseksi alimpaan 8 mm reikään. Älä kiristä ruuveja vielä. Irroita vedenpoistotulppa vesipumpun alapuolelta ja kierrä tilalle letkuliitin, käyttäen mukana seuraavaa tiivistettä. Asenna lyhyt letku (4) letkuliittiin. Asenna lämmitin kiinnikkeeseen ja letkuun kuvan mukaan. Suorista lämmitin ja kiristä ruuvit. Lämmittimen pistoke tulee osoittaa taaksepäin. Katkaise lämmityslaitteelta öljynlauhduttimelle menevä letku noin 30mm öljynlauhduttimesta. Asenna T-kappale (5). Asenna letku (6) T-kappaleen ja lämmittimen alemman vesiliitännän väliin. Letku vietään moottorin ja moottorikiinnikkeen välistä. Kiinnitä letku moottoriin siteillä ettei se hankaudu mihinkään. Täytä jäähdytysjärjestelmä ja ilmaa se hyvin.

**GB** Before fitting the heater, the protective plate underneath the engine must be removed. The heater (1) is fitted on the left hand side of the sump. Bolt the fixing bracket (2) to the vacant bolt hole in the sump. Fit the attachment for the heater(3) to the second lowest 8mm hole in the fixing bracket(2). Do not tighten the bolts. Remove the drain plug at the bottom of the water pump, and fit the hose nipple using the gasket. Fit the short hose (4) on the hose stub and fit the heater to the attachment bracket and into the hose. Straighten up the heater and tighten the bolts. The plug-in socket must point rearwards. Cut the hose between oil cooler and the heater hose approx. 30mm from the

oil cooler. Fit the T-piece (5). Connect a hose (6) between the T-piece (5) and the lower output stub on the heater. Use fixing strips to attach the hose firmly to the engine to prevent rubbing and abrasion.

**DE** Vor der Montage die Platte unter dem Wagen demontieren. Das Vorwärmegerät (1) auf der linken Seite des Ölsumpfs anbringen. Das Befestigungseisen (2) in das freie Loch im Ölsumpf einschrauben. Das Befestigungsstück(3) des Vorwärmegeäts am zweituntersten 8mm Loch in der Befestigungsbrackette festmachen. Schrauben nicht anziehen. Den Ablassapfen am Boden der Wasserpumpe demontieren und Schlauchnippel mit Dichtung montieren. Den kürzesten Schlauch(4) am Schlauchstutzen befestigen, das Vorwärmegerät an der Befestigung und in den Schlauch hinein montieren. Das Vorwärmegerät aufrichten und die Schrauben anziehen. Der Kontakt muß nach rückwärts zeigen. Den Schlauch zwischen dem Ölkühler und dem Wärmegeätschlauch ca. 30cm vom Ölkühler entfernt kappen. T-Stück(5) montieren. Einen Schlauch(6) zwischen dem T-Stück(5) und dem unteren Ablauf vom Vorwärmegerät anschließen. Den Schlauch zum Motor "strippen", so daß er nicht mit etwas ins Gehege kommt.

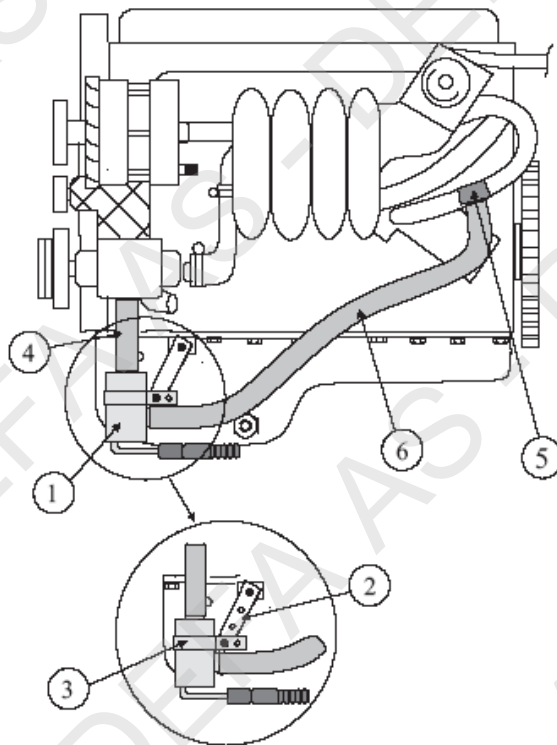
**3**

**NO** Før montering demonteres plate under bilen. Varmeren(1) monteres på venstre siden av bunnpannen. Festejern(2) skrues fast i det ledige hullet i bunnpannen. Festejern(3) til varmeren, festes i det nest nedre 8mm hullet i festebrakett(2). Ikke trekk til skruene. Demonter tappepluggen i bunnen av vannpumpen, og monter slangestussen med pakning. Monter den korte slangen(4) på slangestussen, monter varmeren i festet og inn i slangen. Rett opp varmeren, og trekk til skruene. Kontakten skal peke bakover. Kapp slangen(5) mellom innsugsmanifoilen og vannrøret. Monter T-stykket(6). Koble den lange slangen(7), mellom T-stykket(6), og det nedre uttaket på varmeren. **NB!** Fest slangen til motoren slik at den ikke gnisser mot noe.

**SE** Vid montering, demontera skyddet under bilen. Värmaren(1) monteras på vänstra sidan av oljeträget.Fästjärnet(2) skruvas fast i det tomma hålet på träget. Fästet(3) till motorvärmaren skruvas fast i det näst sista 8mm hålet i fästjärnet(2). Skruva ej fast skruvarna. Demontera avtappningspluggen i botten av vattenpumpen, montera den gängade slangnippeln med packning. Montera den korta slangen(4) på slangnippeln i vattenpumpen. Montera slangen på värmaren samtidigt som värmaren placeras i fästet. Råta upp värmaren och dra åt skruvarna. Kontakten skall peka bakåt. Kapa slangen(5) mellan insugningsrøret och vattenrøret. Montera T-stykket(6). Slangen(7) ansluts mellan T-stykket(5) och den nedre ingången på värmaren. **OBS!** Fäst slangen med fästband mot motorn så inga nötskador uppstår.

**FI** Irroita suoja moottorin alta. Lämmitin (1) kiinnitetään öljypohjan vasemmalle puolelle. Kiinnitysrauta (2) kiinnitetään vapaana olevaan reikään öljypohjassa. Lämmittimen kiinnike (3) kiinnitetään kiinnitysraudan (2) toiseksi alimpaan 8 mm reikään. Älä kiristä ruuveja vielä. Irroita vedenpoistotulppa vesipumpun alapuolelta ja kierrä tilalle letkuliitin, mukana seuraavaa tiivistettä käyttäen. Asenna lyhyt letku (4) letkuliittiin. Asenna lämmitin kiinnikkeeseen ja letkuun kuvan mukaan. Suorista lämmitin ja kiristä ruuvit. Lämmittimen pistoke tulee osoittaa taaksepäin. Katkaise letku (5) vesiputken ja imusarjan väliltä. Asenna T-kappale (6). Asenna letku (7) T-kappaleen ja lämmittimen alemman vesiliitännän väliin. **HUOM!** Kiinnitä letku moottoriin siteillä ettei se hankaudu mihinkään. Täytä jäähdytysjärjestelmä ja ilmaa se hyvin.

**GB** Before fitting the heater, the protective plate underneath the engine must be removed. The heater (1) is fitted on the left hand side of the sump. Bolt the fixing bracket (2) to the vacant bolt hole in the sump. Fit the attachment for the heater(3) to the second lowest 8mm hole in the fixing bracket(2). Do not tighten the bolts. Remove the drain plug at the bottom of the water pump, and fit the hose nipple using the gasket. Fit the short hose (4) on the hose stub and fit the heater to the attachment bracket and into the hose. Straighten up the heater and tighten the bolts. The plug-in socket must point rearwards. Cut the hose (5) between the intake manifold and the pipe. Fit the T-piece (6). Connect a hose (7) between the T-piece (6) and the lower output stub



3

**GB** on the heater. **NOTE:** Use fixing strips to attach the hose firmly to the engine to prevent rubbing and abrasion.

**DE** Vor der Montage die Platte unter dem Wagen demontieren. Das Vorwärmegerät (1) auf der linken Seite des Ölsumpfs anbringen. Das Befestigungseisen (2) in das freie Loch im Ölsumpf einschrauben. Das Befestigungsstück(3) des Vorwärmege­räts am zweituntersten 8mm Loch in der Befestigungsbracke­te festmachen. Schrauben nicht anziehen. Den Ablassapfen am Boden der Wasserpumpe demontieren und Schlauchnippel mit Dichtung montieren. Den kürzesten Schlauch(4) am Schlauchstutzen befestigen, das Vorwärmege­rät an der Befestigung und in den Schlauch hinein montieren. Das Vorwärmege­rät aufrichten und die Schrauben anziehen. Der Kontakt muß nach rückwärts zeigen. Den Schlauch(5) zwischen dem Einsaugkrümmer und dem Rohr abschneiden. T-Stück(6) montieren. Einen Schlauch(7) zwischen dem T-Stück(6) und dem unteren Ablauf vom Vorwärmege­rät anschließen. Den Schlauch zum Motor "strippen", so daß er nicht mit etwas ins Gehege kommt.

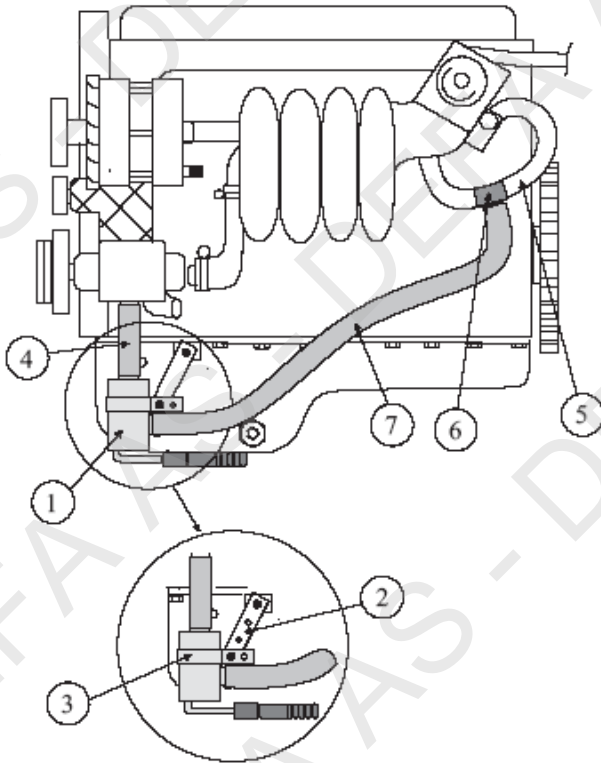

411759