



WarmUp
www.defa.com

1/3







411598



**MONTERINGSANVISNING
ASENNUSOHJE
FITTING INSTRUCTIONS
MONTAGEANLEITUNG**



ISO 9001





N Les nøye gjennom hele anvisningen. Sjekk om din biltype er oppført med spesielle monteringsstips , eller med monteringssett , i tabellen. Anvisninger for øvrige DEFA produkter må også gjennomleses nøye.

S Läs noga igenom monteringsanvisningen. Se efter om din bilmodell finns upptagen med monteringsstips , och eventuell monteringssett , i tabellen. Anvisningarna för övriga DEFA produkter i systemet skall också läsas noga.

FIN Lue ennen asennusta koko asennusohje huolella läpi. Asennusohjeen taulukosta selviää, tarvitaanko asennukseen jokin asennussarja , ja onko autollesi erityisiä asennusohjeita . Muidenkin DEFA tuotteiden asennusohjeisiin on perehdyttävä huolella ennen asennusta.

GB Read the fitting instructions carefully. Check if your vehicle is listed with car specific installation tip , or with an installation kit , in the table. Instructions for other DEFA products must also be read carefully.

D Die Einbauanleitung genau befolgen. Kontrollieren ob besondere Montagehinweise , oder ein spezielles Montagesett , für das aktuelle Fahrzeug empfohlen sind. Die Einbauanleitungen anderer Defa WarmUp Produkte genau befolgen.

N Tapp av kjølevæsken.

⚠ Rengjør hullet godt.

Monter varmeren. Kontakten på varmeren skal peke i angitt klokkeretning i henhold til tabellen. Forurenset eller gammel kjølevæske må byttes.

⚠ Påse at slangene sitter helt inne på stussen og at slangklemmene monteres rett og innenfor flensen på stussen. Trekk til klemmene med 2 Nm.

⚠ Varmeren må ikke kobles til strøm før rett type kjølevæske er påfylt og kjølesystemet er luftet i henhold til bilprodusentens anbefalinger. DEFA's apparatinntak må anskaffes separat eller som en del av DEFA WarmUp. Motorvarmeren må bare tilkobles jordet stikkontakt. Kontroller at det er jordingsforbindelse fra det jordete vegguttaket og helt fram til motorvarmerens kapsling, og at karosseriet er forbundet med beskyttelsesjordingen.

⚠ DEFA fraskriver seg ethvert erstatningsansvar der modifikasjoner er utført, uoriginale slanger er benyttet eller motorvarmeren ikke er montert i henhold til monteringsanvisningen. Reklamasjonsrett i henhold til kjøpsloven. Ta vare på kvitteringen.

S Tappa ur kylarvätskan.

⚠ Rengör hålet noga.

Montera värmaren så kontakten pekar mot angivet klockslag enligt tabellen. Förorenad eller gammal kylarvätska skall bytas.

⚠ Kontrollera att slangarna sitter helt in på stosarna och att slangklämmorna monteras rakt och innanför flänsarna. Dra åt klämmorna med 2 Nm.

⚠ Värmaren får inte anslutas till 230V innan kylarvätska är påfylld och kylsystemet är luftat enligt biltilverkares anvisningar. DEFAs anslutningssats köps separat eller som en del av DEFA WarmUp. Motorvärmaren får endast anslutas till jordat uttag. Kontrollera att det finns jordkontakt mellan uttaget och värmarens hölje, och att även bilens kaross är jordad.

⚠ DEFA frånskriver sig allt ersättningsansvar där produkten blivit modifierad och/eller motorvärmaren inte är monterad enligt monteringsanvisningen.

Reklamationsrätt enligt konsumentköplagen mot uppvisande av kvitto.

FIN Laske jäähdytysneste pois.

⚠ Puhdista reikä hyvin.

Asenna lämmitin paikalleen. Lämmitimen pistokkeen tulee osoittaa taulukon kello-osoittimen suuntaan. Likainen / vanha pakkasneste on vaihdettava uuteen.

⚠ Katkaise letku mahdollisimman suoraan ja asenna letkut lämmitimeen niin että ne tulvat lämmitimen rajoitinkaulukseen asti. Letkusiteiden kiristystiukkuus: 2 Nm.

⚠ Lämmitimeen ei saa kytkeä virtaa ennen kuin jäähdytysjärjestelmä on täytetty hyväksytyllä pakkasnesteellä, ja ilmattu autonvalmistajan ohjeiden mukaan. Moottorinlämmitimen kojepistorasia on aina hankittava yhdessä lämmitinelementin kanssa ellei sitä ennestään ole. Moottorinlämmitimen saa kytkeä vain maadoitettuun pistorasiaan.

Maadoitusyhteyden on oltava yhtäjaksoinen maadoitetusta seinäpistoraisasta moottorinlämmitimen runkoon, ja suojamaadoitus on oltava yhteydessä ajoneuvon runkoon.

⚠ DEFA hylkää korvausvaatimuksen jos lämmitimen muotoa on muutettu ja/tai lämmitintä ei ole asennettu asennusohjeen mukaisesti.

VALITUKSET: Takuuheitojen mukaisesti. Säilytä kuitti.

GB Drain off the coolant.

⚠ Thoroughly clean the hole.

Fit the heater. Position the connector in the clock direction indicated in the table. Contaminated or old coolant must be renewed.

⚠ Make sure that the hoses are fitted all the way in on the pipe stubs and make sure the hose clamps are mounted straight and behind the flange of the pipe stub. Tighten the hose clamps with 2 Nm.

⚠ Do not connect the heater electrically until the correct type of coolant is refilled, and the system is bled according to the car manufacturer's specifications. DEFA's power inlet cable must be acquired separately or as a component in the DEFA WarmUp system. Only connect the heater to an earthed mains socket. Check for earth connection between the mains socket, the heater's body and the chassis.

⚠ DEFA denies liability for any damage related to the use of unoriginal hoses, fitting which is not according to instructions or other modifications. Claims according to national consumer laws. Please retain your receipt.

D Das Kühlwasser ablassen.

⚠ Das Loch sorgfältig reinigen.

Den Wärmer mit dem Anschlusskontakt in der vorgegebenen Lage (Uhrzeigerstellung) montieren. Verunreinigte oder alte Kühlflüssigkeit muss erneuert werden.

⚠ Darauf achten, dass die Schläuche ganz auf die Stutzen gezogen sind und die Schlauchklappen gerade und vor dem Flansch des Stutzens sitzen. Die Schlauchklappen mit 2 Nm anziehen.

⚠ Der Wärmer darf nicht betrieben werden bevor das Kühlsystem gemäß den Anweisungen des Fahrzeugstellers befüllt und entlüftet wurde. DEFA's Anschlusskontakt muss zusätzlich gekauft werden oder als ein Bestandteil des WarmUp. Den Motorvorwärmer nur an einer geerdeten Steckdose (Wandanschluss) anschließen. Kontrollieren, daß die Erdungsverbindung zwischen dem geerdeten Wandanschluss bis zum Gehäuse des Motorvorwärmers besteht.

⚠ Bei Schäden, die auf Veränderungen an der Motorheizung oder auf unsachgemäße Montage zurückzuführen sind, lehnt DEFA jeglichen Garantieanspruch ab. Es gelten die gesetzlichen Gewährleistungsbestimmungen. Quittung aufbewahren.

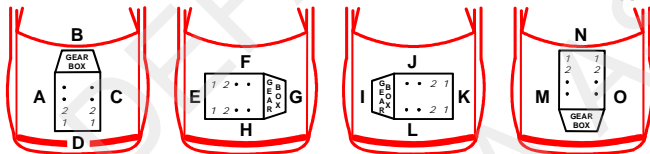

2/3

NISSAN							
ALTEON TK3 3.0D	07>	ZD30	C	3			3
TERRANO II 3.0 DIT Aut	02>	ZD30	C	3	460372		1
RENAULT							
MASCOTT 3.0 DXI	04>	ZD3A	C	3	460372		2

1 1

N Demonter deksleet rundt katalysatoren, og det lille deksleet over katalysatoren. Demonter katalysatoren fra manifolden og eksorsrøret, og legg den til siden. Demonter frostlokket og monter varmeren med kontakten kl. 3. **NB!** Sett på kabelen på varmeren før den monteres. Demonter bolten (1) som sitter ca. kl. 7 i forhold til frostlokket. Monter braketten (2) under denne bolten, og påse at den ligger korrekt på varmeren. Trekk til bolten. Monter tilbake de demonterte delene.

S Demontera skyddet runt katalysatorn, och det lilla skyddet över katalysatorn. Demontera katalysatorn från grenrøret och avgasrøret, och lägg den åt sidan. Demontera frostlokket och montera varmaren med kontakten riktad kl 3. **OBS!** Sätt på kabeln på varmaren innan den monteras. Demontera bulten (1) som sitter cirka kl 7 i förhållande till frostlokket. Montera fästet (2) under denna bult, och se till att den ligger korrekt på varmaren. Dra åt bulten. Montera tillbaka de demonterade delarna.

FIN Irrota suojaapelti katalysaattorin ympäriltä, ja pienempi suojaapelti katalysaattorin päältä. Irrota pakoputki katalysaattorista, ja katalysaattori pakosarjasta ja siirrä katalysaattoria sivuun pakkastulpan edestä. Poista pakkastulppa ja asenna lämmitin paikoilleen siten että pistoke osoittaa klo. 3. **HUOM!** Kiinnitä panssarikaapeli lämmitimeen ennen kuin asennat lämmitimen paikoilleen. Irrota moottorista pultti (1) joka sijaitsee n. klo 7 pakkastulpan reikään nähden. Kiinnitä lämmitimen kiinnitysrauta (2) alkuperäisen pultin alle, ja varmistu siitä että kiinnike asettuu asianmukaisesti lämmitimeen. Täytä jäähdytysjärjestelmä autonvalmistajan suosittelmalla nesteellä ja ilmaa se ohjeiden mukaan.

GB Remove the cover around the catalyst and the small cover over the catalyst. Remove the catalyst from the manifold and the exhaust pipe and put it aside. Remove the frost lock and fit the heater with the contact pointing at 3 o'clock. **NOTE!** Fit the cable on the heater before installation. Remove the bolt (1) which is placed approx. at 7 o'clock in relation to the frost lock. Fit the bracket (2) under the bolt and see to that this is placed correctly onto the heater. Tighten the bolt. Replace the removed parts.

D Die Abdeckung rund um den Katalysator und die kleine Abdeckung oberhalb des Katalysators ausbauen. Den Katalysator vom Abgaskrümmter und vom Abgasrohr lösen und bei Seite legen. Den Froststopfen entfernen und den Motorwärmer in 3Uhr Stellung montieren. !! Die Anschlussleitung vor der Montage am Motorwärmer anschliessen. Die Schraube (1) (ca.7Uhr Stellung zum Froststopfen) entfernen. Die Halterung (2) mit der Schraube befestigen und auf die richtige Einbaulage zum Motorwärmer achten. Die Schraube festziehen. Alle zuvor ausgebauten Komponenten wieder montieren. Das Kühlsystem den Herstellerangaben entsprechend befüllen und entlüften. Anschliessend das Kühlsystem auf Undichtigkeiten prüfen.

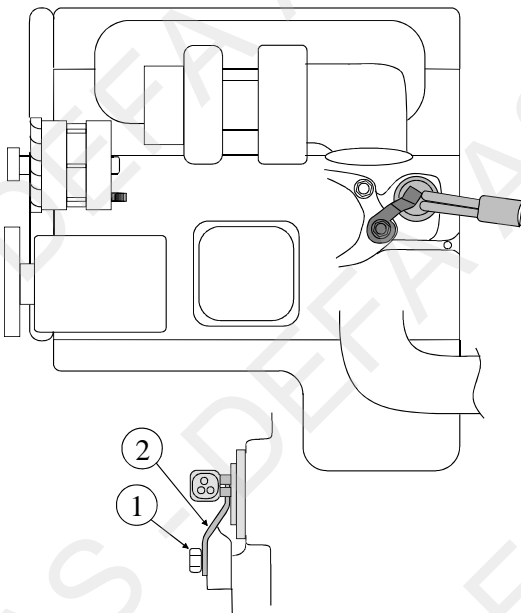

1 2

N Før monteringen demonteres braketten for eksorsrøret (1). Demonter frostlokket og monter varmeren med kontakten kl. 3. Demonter bolten (2) som sitter ca. kl. 7 i forhold til frostlokket. Monter braketten (3) under denne bolten, og påse at den ligger korrekt på varmeren. Trekk til bolten. Monter tilbake braketten for eksorsrøret. Fyll på godkjent kjølevæske og luft systemet godt i henhold til bilfabrikantens spesifikasjoner.

S Innan monteringen demonteras fästet för grenrøret (1). Demontera frostlokket och montera varmaren med kontakten riktad kl 3. Demontera bulten (2) som sitter ca kl 7 i förhållande till frostlokket. Montera fästet (3) under denna bult, och se till att det ligger korrekt på varmaren. Dra åt bulten. Montera tillbaka fästet till grenrøret. Fyll på godkänd kylarvätska, kontrollera att det inte läcker och lufta enligt bitillverkarens specifikationer.

FIN Irrota pakoputken kiinnitysrauta (1). Irrota pakkastulppa ja asenna lämmitin siten että pistoke osoittaa klo. 3. Irrota pultti (2) joka sijaitsee pakkastulpan vieressä klo.7 tulppaan nähden. Asenna lämmitimen kiinnitysrauta (3) pultin (2) alle ja varmistu siitä että rauta asettuu asianmukaisesti lämmitimeen. Asenna pakoputken kiinnitysrauta takaisin paikalleen. Täytä jäähdytysjärjestelmä autonvalmistajan suosittelmalla nesteellä ja ilmaa se ohjeiden mukaan. Tarkista mahdolliset vuodot.

GB Dismount the bracket for the exhaust pipe (1) before installation. Remove the frost plug, and fit the heater with the connector pointing in direction 3 o'clock. Remove the bolt (2), positioned approximately 7 o'clock according to the frost plug. Fit the supplied bracket (3) under this bolt, and ensure that it is correctly placed on the heater. Tighten the bolt. Refit the bracket for the exhaust pipe. Top up with coolant and bleed the system well, according to the manufacturer's specifications. Check for leaks.

D Vor der Montage muss die Stützstrebe der Abgasanlage entfernt werden (1). Den Froststopfen entfernen und den Wärmer in 3Uhr Stellung montieren. Die sich am Froststopfen in ca.7Uhr Stellung befindliche Schraube (2) herausdrehen. Die Halterung (3) mit der Schraube (2) befestigen. Kontrollieren, dass der Wärmer korrekt sitzt. Die Schraube festziehen. Die Stützstrebe der Abgasanlage montieren. Das Kühlsystem den Herstellerangaben entsprechend befüllen und entlüften. Anschliessend das Kühlsystem auf Undichtigkeiten prüfen.

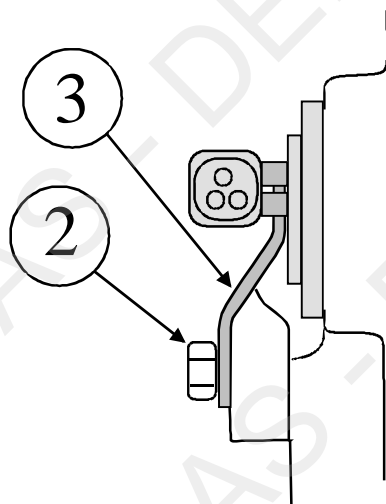
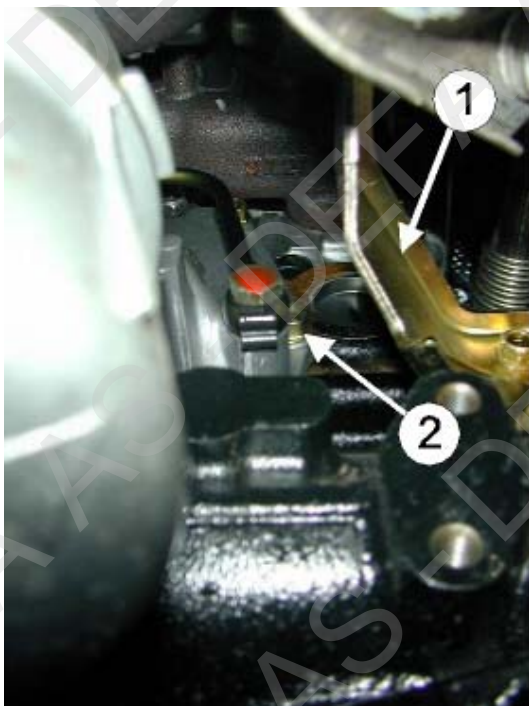

the bolt (1) who is placed in position 7 o'clock related to the frost plug. Fit the bracket (2) under the bolt and make sure that it fits correct onto the engine heater. Tighten the bolt. Fit insulation cover behind the engine. Top up with the coolant specified by the car manufacturer, and bleed the cooling system in accordance with the car manufacturer's instruction book. Check for leakages.

D Die Isolierabdeckung hinten am Motor ausbauen. Den Froststopfen entfernen und das Loch sorgfältig reinigen. Den Wärmer mit dem Kontakt in Position 3 Uhr montieren. Die Schraube (1) mit der ungefähren Position 7 Uhr zum Froststopfen herausdrehen. Die Halterung (2) unter dieser Schraube montieren und auf korrekten Sitz am Wärmer achten. Die Schraube festziehen. Die Isolierabdeckung hinten am Motor wieder anbringen. Das Kühlsystem den Herstellerangaben entsprechend befüllen und entlüften. Auf Undichtigkeiten überprüfen.

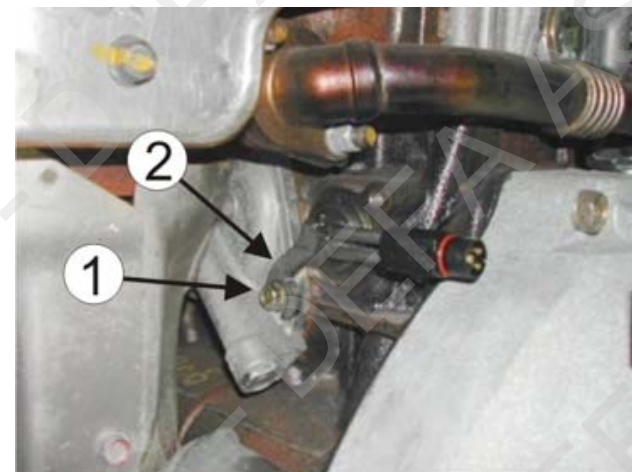

3

N Demonter isolasjonsdekslet bak på motoren. Demonter frostlokket og rengjør hullet godt. Monter varmeren med kontakten kl. 3. Demonter bolten (1) som sitter ca. kl. 7 i forhold til frostlokket. Monter braketten (2) under denne bolten, og påse at den ligger korrekt på varmeren. Trekk til bolten. Monter tilbake isolasjonsdekslet bak på motoren. Fyll på godkjent kjølevæske, og luft systemet ifølge bilprodusentens spesifikasjoner. Kontroller for lekkasje.

S Demontera isoleringsskyddet bak på motorn. Demontera frostlocket och rengör hålet noggrant. Montera värmaren med kontakten pekande åt kl. 3. Demontera bulten (1) som sitter ca. kl. 7 i förhållande till frostlocket. Montera fästet (2) under bulten och kontrollera att den hamnar korrekt på värmaren. Dra åt bulten. Montera tillbaka isoleringsskyddet bak på motorn. Fyll på godkänd kylarvätska och lufta systemet enligt biltillverkarens specifikationer. Kontrollera eventuellt läckage.

FIN Irrota äänieriste vasemmalta puolelta moottorin takaa. Poista pakkastulppa ja asenna lämmitin paikoilleen siten että pistoke osoittaa klo. 3. Irrota moottorista pultti (1) joka sijaitsee n. klo 7 pakkastulpan reikään nähden. Kiinnitä lämmittimen kiinnitysrauta (2) alkuperäisen pultin alle, ja varmista siitä että kiinnike asettuu asianmukaisesti lämmittimeen. Kiinnitä äänieriste paikalleen. Täytä jäähdytysjärjestelmä autonvalmistajan suosittelemalla nesteellä ja ilmaa se ohjeiden mukaan.

GB Dismount the insulation cover on the back of the engine. Dismount the frost plug and thoroughly clean the hole. Mount the heater and let the black plug-in contact point at 3 o'clock. Dismount

