



584

DEFA

www.defa.com

N

Les nøye igjennom mont.anvisningen.Tapp av kjølevæsken. **OBS!** Se om din biltype er nevnt under spesielle mont. tips. Rengjør hullet godt. Plug in kontakten skal peke i henhold til tabell. Forurenset/gammel kjølevæske må byttes. Varmeren må **IKKE** kobles til strøm før kjølevæske, godkjent av bilfabrikanten, er påfylt. Luft kjølesystemet i henhold til bilprodusentens anbefalinger. Apparattinntak for tilkobling av motorvarmer, må innkjøpes sammen med varmeren, så sant dette ikke forefinnes. **DEFA's nye apparattinntak; se egen anvisning. ADVARSEL:** Motorvarmeren må bare tilkobles jordet stikkontakt. Det må kontrolleres at det finnes jordingsforbindelse fra det jordete vegguttaket og helt fram til motorvarmerens kapsling, og at kjøretøyets karosseri er forbundet med beskyttelses-jordingen. Tilkoblingsledningen må behandles med forsiktighet slik at den ikke skades av f.eks. dører, panserlukk el.l., og slik at skarpe gjenstander ikke trykker på ledningen så isolasjonen skades. DEFA fraskriver seg ethvert erstatningsansvar der modifikasjon er utført og/eller varmeren ikke er montert iflg. monteringsanvisningen **REKLAMASJONSAVTALE!** Iflg. kjøpsloven. Ta vare på kvitteringen.

S

Läs noga igenom mont. anvisningen. Tappa ur kylarvätskan **OBS!** Se om din biltyp är nämnd under speciella monterings tips. Rengör hålet noga. Plug-in kontakten skall riktiga enl. tabellen. Förorenat/gammal frostvätska måste bytas. Värmaren skall inte anslutas till el. uttaget innan kylarvätska är påfylt. Lufta kylsystemet enl. bilfabrikantens anvisningar; även ny kylarvätska och blandnings förhållandet (vatten/glykol) skall vara enl. bilfabrikantens anvisningar/specifikationer. Anslutningssats för anslutning av motorvärmaren skall inhandlas samtidigt med värmaren, om den inte redan är vidpackad. **DEFA's nya intagskabel; se separat anvisning. WARNING!** Motorvärmaren får endast anslutas till jordat uttag. Det skall kontrolleras att det finns jordförbindelse från vägguttaket helt fram till värmarens kapsling, samt att fordonets kaross har kontakt med skyddsjordslinjan. Anslutningskabeln måste behandlas

med försiktighet så den inte blir skadad av dörrar, motorhuv el. dyl. Ej heller att skarpa kanter/hörn trycker mot kabeln så att isolationen blir skadad. DEFA fräntar sig allt ersättningsansvar där väran produkt blivit modifierad och/eller värmaren inte är monterad enligt monteringsanvisningen.

REKLAMATION!

Enl. konsumentlage, vid oppvisat kvitto.

FIN

Lue asennusohje huolella ennen asennusta. Laske jäähdytysneste pois. **HUOM!** Katso onko asennusta varten erityiset asennusohjeet automerkkiäsi. Puhdista pakkastulpan reikä hyvin. Lämmittimen pistoke tulee osoittaa taulukon kello-osoittimen suuntaan. Likainen / vanha pakkasneste on vaihdettava uuteen. Lämmittimeen EI saa kytkeä virtaa ennenkuin jäähdytysjärjestelmä on täytetty autonvalmistajan suosittelemalla pakkasnesteellä, ja ilmattu autonvalmistajan ohjeiden mukaan. Likainen / vanha pakkasneste on vaihdettava uuteen. **Uusi DEFA kojepistorasia, katso erillinen ohje.**

VAROITUS. Moottorinlämmittimen saa kytkeä vain maadoitettuun pistorasiaan. Maadoitusyhteyden on oltava yhtäjaksoinen maadoitusta seinäpistorasiasta moottorinlämmittimen runkoon. Suojamaadoitus on oltava yhteydessä ajoneuvon runkoon. Verkkoliitäntäjohtoa on käsiteltävä varoen, siten ettei esim. ovet, konepelti tai muuten terävät reunat sitä paina, sen eristyksiä vaurioittaen. DEFA hylkää korvausvaatimuksen jos lämmittimen muotoa on muutettu ja / tai lämmitintä ei ole asennettu asennusohjeen mukaisesti.

VALITUKSET! Takuuehtojen mukaisesti. Säilytä kuitti.

GB

Read the fitting instructions carefully. Drain off the coolant. **NB!** Check to see if your particular model is mentioned under «special fitting tips». Clean the plug hole thoroughly. Refer to table to establish the correct angel for the plug-in connector. Old or polluted coolant must be replaced. The heater must not be connected up to the power supply before coolant, specified by the car manufacturer, has been filled. Bleed the cooling system in accordance with the car manufacturer's instruction book. The power cable and socket installation for connection to the heater must be purchased together with the heater if this is not already installed on the vehicle. **DEFA's new input socket, see enclosed fitting instruction. WARNING!** The engine heater must only be connected to an earthed socket. Check that there is a proper earth connection from the earthed wall socket right up to the engine heater casing and that the bodywork of the vehicle is properly connected to the protective earthing lead. Care must be taken to ensure that the heater connector lead cannot be damaged by e.g. doors, bonned lid, etc. and the lead must not be allowed to chafe against sharp objects which could damage the insulation. DEFA cannot be held responsible for any modifications made to the installation, or for heaters which have not been installed in accordance with the fitting instructions.

IN THE CASE OF CLAIMS, please retain your purchase receipt.

D

Die Montageanleitung genau durchlesen. Kühlflüssigkeit ablassen. **BEACHTEN:** Vergewissern Sie sich, ob ihr Fahrzeugtyp unter den besonderen Montagetips aufgeführt ist. Das Loch gut reinigen. Der Anschlussstecker soll in die Richtung zeigen, wie in der Tabelle bezeichnet. Verschmutzte/alte Kühlflüssigkeit muss ausgetauscht werden. Das Vorwärmergerät darf **NICHT** vor Einfüllen der Kühlflüssigkeit, bei den Anweisungen des Fahrzeugstellers, an den Strom angeschlossen werden. Das Kühlsystem gemäß den Anweisungen des Fahrzeugstellers entlüften. Der Stecker für den Anschluß des Motorvorwärmers muß zusammen mit dem Vorwärmer gekauft werden, falls er nicht schon beiliegt. **Der neuer Anschluss-stecker des DEFAs, siehe separat Montageanleitung. WARNUNG!** Den Motorvorwärmer nur an geerdeten El.Kontakt (Wandanschluss) anschließen. Überprüfen, daß Erdungsverbindung zwischen dem geerdeten Wandanschluss und ganz bis zur Kapsel des Motorvorwärmers besteht, und daß die Fahrzeugkarrosserie mit Vorsicht behandeln, damit sie nicht z.B. durch Türen, Motorhaube oder ähnliches beschädigt wird, oder scharfe Gegenstände auf die Leitung drücken und die Isolierung beschädigt wird. In Fällen, in denen Schäden entstanden, nachdem Veränderungen an der Motorheizung durchgeführt wurden und/oder die Heizung nicht gemäß der Montageanleitung montiert wurde, lehnt DEFA jeglichen Anspruch auf Erstattung ab.

REKLAMATIONSVEREINBARUNG!

Gemäß geltender Vorschriften. Quittung aufbewahren.

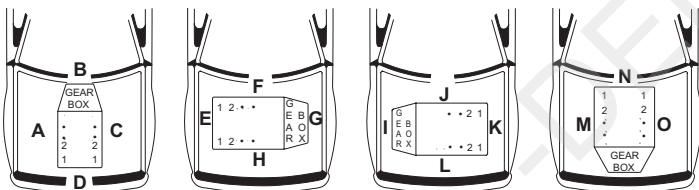

HYUNDAI	MS	460..			
ELANTRA 2.0 CRDi	01>	F1	4	1	
SANTA FE 2.0 CRDi	01>	F1	4	2	
TRAJET 2.0 CRDi	01>	F1	4	1	

HYUNDAI ELANTRA 2.0 CRDi, TRAJET 2.0 CRDi 1

NORSK

Monter varmeren (1), denne festes med braketten (2), bolten (3), låseskiven (4) og avstandshylsen (5). Benytt det originale gjengede hullet på motorblokken. Kontrollér for lekkasje.

SVENSKA

Demontera frostlocket och gör rent hålet noga. Montera värmaren (1), denna fästs med fästet (2), bulten (3), låsbrickan (4) och distanshylsan (5). Använd det gängade originalhålet på motorblocket.

SUOMI

Poista pakkastulppa ja puhdista reikä huolella. Lämmitin (1) kiinnitetään kiinnitysraudalla (2), käyttäen pulttia (3), lukituslaattaa (4) sekä soviteholkkia (5), kierteistettyyn reikään moottorilohkossa..

ENGLISH

Fit the engine heater (1) with the bracket (2), the bolt (3) and the locking washer (4) and the distance piece (5). Use the original threaded hole on the engine block. Check for leakage.

DEUTSCH

Den Froststopfen entfernen und die Auflageflächen am Frostloch sorgfältig reinigen. Motorwärmer (1) einsetzen. Den Befestigungswinkel (2) mit der Schraube (3), der Scheibe (4) und der Hülse (5) montieren wie abgebildet. Das freie Gewinde am Motorblock zur Befestigung verwenden.

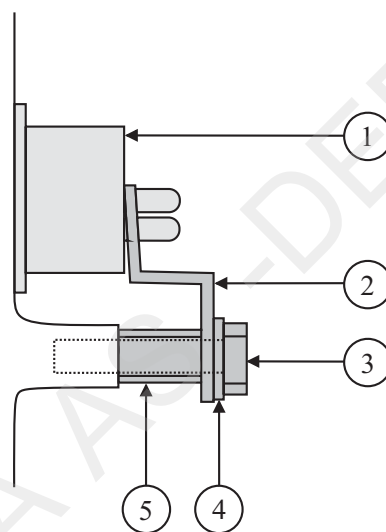
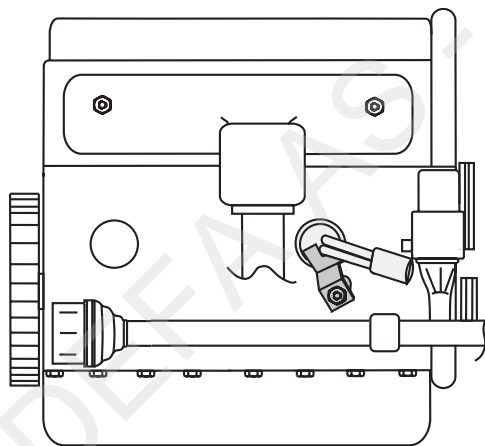

HYUNDAI SANTA FE 2.0 CRDi



2

NORSK

Skru ut den øvre festebolten for gearkasseopphenget. Monter festebraketten for varmeren, benytt den medleverte bolten og låseskiven. (Avstandshylsen skal ikke benyttes).

SVENSKA

Demontera frostlocket och gör rent hålet noga. Skruva ur den övre fästbulten för växellåsupphängningen. Montera värmaren med fästet och den bifogade bulten och låsbrickan. Distanshylsan skall inte användas.

SUOMI

Poista pakkastulppa ja puhdista reikä huolella. Irrota vaihteiston kannattimen ylempi kiinnityspultti. Lämmitin kiinnitetään mukana seuraavalla kiinnikkeellä, pultilla ja lukituslaatalla. (Mukana seuraavaa sovitusholkkia ei käytetä). Täytä jäähdytysjärjestelmä autonvalmistajan suosittelemalla nesteellä ja ilmaa se ohjeiden mukaan.

ENGLISH

Remove the upper fastening bolt for the gearbox suspension. Fit the bracket for the heater, use the attached bolt and locking washer. (Do not use the distance piece).

DEUTSCH

Den Froststopfen entfernen und die Anlageflächen am Frostloch sorgfältig reinigen. Die obere Befestigungsschraube der Getriebeaufhängung heraus-schrauben. Motorwärmer einsetzen. Den Befestigungswinkel des Motorwärmers mit der mitgelieferten Schraube und Scheibe montieren. (Abstandshülse nicht verwenden)

