



546

DEFA

www.defa.com

N

Les nøye igjennom mont.anvisningen.Tapp av kjølevæsken. **OBS!** Se om din biltype er nevnt under spesielle mont. tips. Rengjør hullet godt. Plug in kontakten skal peke i henhold til tabell. Forurenset/gammel kjølevæskemå byttes. Varmere må **IKKE** kobles til strøm før kjølevæske, godkjent av bilfabrikanten, er påfylt. Luft kjølesystemet i henhold til bilprodusentens anbefalinger. Apparatinntak for tilkobling av motorvarmer, må innkjøpes sammen med varmeren, så sant dette ikke forefinnes. **DEFA's nye apparatinntak; se egen anvisning. ADVARSEL:** Motorvarmeren må bare tilkobles jordet stikkontakt. Det må kontrolleres at det finnes jordingsforbindelse fra det jordete vegguttaket og helt fram til motorvarmerens kapsling, og at kjøretøyets karosseri er forbundet med beskyttelses-jordingen. Tilkoblingsledningen må behandles med forsiktighet slik at den ikke skades av f.eks. dører, panserlukk el.l., og slik at skarpe gjenstander ikke trykker på ledningen så isolasjonen skades. DEFA fraskriver seg ethvert erstatningsansvar der modifikasjon er utført og/eller varmeren ikke er montert iflg. monteringsanvisningen

REKLAMASJONSAVTALE!
Iflg. kjøpsloven. Ta vare på kvitteringen.

S

Läs noga igenom mont. anvisningen. Tappa ur kylarvätskan **OBS!** Se om din biltyp är nämnd under speciella monterings tips. Rengör hålet noga. Plug-in kontakten skall riktas enl. tabellen. Förorenat/gammal frostvätska måste bytas. Värmaren skall inte anslutas till el. uttaget innan kylarvätska är påfyllt. Lufta kylsystemet enl. bilfabrikantens anvisningar; även ny kylarvätska och blandnings förhållandet (vatten/glykol) skall vara enl. bilfabrikantens anvisningar/specifikationer. Anslutningssats för anslutning av motorvärmaren skall inhandlas samtidigt med värmaren, om den inte redan är vidpackad. **DEFA's nya intagskabel; se separat anvisning. VARNING!** Motorvärmaren får endast anslutas till jordat uttag. Det skall kontrolleras att det finns jordförbindelse från vägguttaget helt fram till värmarens kapsling, samt att fordonets kaross har kontakt med skydds-jords-

lingan. Anslutningskabeln måste behandlas med försiktighet så den inte blir skadad av dörrar, motorhuv el. dyl. Ej heller att skarpa kanter/hörn trycker mot kabeln så att isolationen blir skadad. DEFA fråntar sig allt ersättningsansvar där våran produkt blivit modifierad och/eller värmaren inte är monterad enligt monteringsanvisningen.

FIN

Lue asennusohje huolella ennen asennusta. Laske jäähdytysneste pois. **HUOM!** Katso onko asennusta varten erityiset asennusohjeet automerkkiäsi. Puhdista pakkastulpan reikä hyvin. Lämmittimen pistoke tulee osoittaa taulukon kello-osoittimen suuntaan. Likainen / vanha pakkasneste on vaihdettava uuteen. Lämmittimeen EI saa kytkeä virtaa ennenkuin jäähdytysjärjestelmä on täytetty autonvalmistajan suosittelemalla pakkasnestellä, ja ilmattu autonvalmistajan ohjeiden mukaan. Likainen / vanha pakkasneste on vaihdettava uuteen. **Uusi DEFA kojepistorasia, katso erillinen ohje. VAROITUS.** Moottorinlämmittimen saa kytkeä vain maadoitettuun pistorasiaan. Maadoitusyhteyden on oltava yhtäjaksoinen maadoitetusta seinäpistorasiasta moottorinlämmittimen runkoon. Suojamaadoitus on oltava yhteydessä ajoneuvon runkoon. Verkkoliitäntäjohtoa on käsiteltävä varoen, siten ettei esim. ovet, konepelti tai muuten terävät reunat sitä paina, sen eristyksiä vaurioittaen. DEFA hylkää korvausvaatimuksen jos lämmittimen muotoa on muutettu ja / tai lämmittintä ei ole asennettu asennusohjeen mukaisesti. **VALITUKSET!** Takuuheitojen mukaisesti. Säilytä kuitti.

GB

Read the fitting instructions carefully. Drain off the coolant. **NB!** Check to see if your particular model is mentioned under «special fitting tips». Clean the plug hole thoroughly. Refer to table to establish the correct angle for the plug-in connector. Old or polluted coolant must be replaced. The heater must not be connected up to the power supply before coolant, specified by the car manufacturer, has been filled. Bleed the cooling system in accordance with the car manufacturer's instruction book. The power cable and socket installation for connection to the heater must be purchased together with the heater if this is not already installed on the vehicle. **DEFA's new input socket, see enclosed fitting instruction. WARNING !** The engine heater must only be connected to an earthed socket. Check that there is a proper earth connection from the earthed wall socket right up to the engine heater casing and that the bodywork of the vehicle is properly connected to the protective earthing lead. Care must be taken to ensure that the heater connector lead cannot be damaged by e.g. doors, bonned lid, etc. and the lead must not be allowed to chafe against sharp objects which could damage the insulation. DEFA cannot be held responsible for any modifications made to the installation, or for heaters which have not been installed in accordance with the fitting instructions. **IN THE CASE OF CLAIMS,** please retain your purchase receipt.

D

Die Montageanleitung genau durchlesen. Kühlflüssigkeit ablassen. **BEACHTEN:** Vergewissern Sie sich, ob ihr Fahrzeugtyp unter den besonderen Montagetips aufgeführt ist. Das Loch gut reinigen. Der Anschlussstecker soll in die Richtung zeigen, wie in der Tabelle bezeichnet. Verschmutzte/alte Kühlflüssigkeit muss ausgetauscht werden. Das Vorwärmergerät darf NICHT vor Einfüllen der Kühlflüssigkeit, bei den Anweisungen des Fahrzeugstellers, an den Strom angeschlossen werden. Das Kühlsystem gemäß den Anweisungen des Fahrzeugstellers entlüften. Der Stecker für den Anschluß des Motorvorwärmers muß zusammen mit dem Vorwärmer gekauft werden, falls er nicht schon beiliegt. **Der neuer Anschluss-stecker des DEFAs, siehe separat Montageanleitung. WARNUNG!** Den Motorvorwärmer nur an geerdeten EL.Kontakt (Wandanschluss) anschließen. Überprüfen, daß Erdungsverbindung zwischen dem geerdeten Wandanschluss und ganz bis zur Kapsel des Motorvorwärmers besteht, und daß die Fahrzeugkarosserie mit Vorsicht behandeln, damit sie nicht z.B. durch Türen, Motorhaube oder ähnliches beschädigt wird, oder scharfe Gegenstände auf die Leitung drücken und die Isolierung beschädigt wird. In Fällen, in denen Schäden entstanden, nachdem Veränderungen an der Motorheizung durchgeführt wurden und/oder die Heizung nicht gemäß der Montageanleitung montiert wurde, lehnt DEFA jeglichen Anspruch auf Erstattung ab. **REKLAMATIONSVEREINBARUNG!** Gemäß geltender Vorschriften. Quittung aufbewahren.

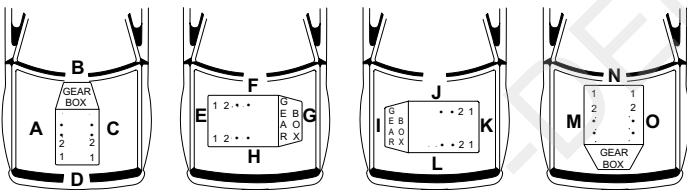

				MS			
CITROEN							
XM 3.0 V6, V6 24V			89>		G	5	1
PEUGEOT							
605 3.0 V6			89>		G	5	3
RENAULT							
ESPACE 3.0V6			91>		B	7	2
LAGUNA 3.0 V6			94>		G	5	
SAFRAN 3.0 V6			92>		G	5	1

CITROEN XM 3.0V6, SAFRAN 3.0 V6



1

NORSK

Motorvarmeren monteres i fremre topp bak fordeleren. Demonter fordeleren. Demonter frostlokket. **OBS!** Bruk Defa's uttrekkerverktøy, ikke slå frostlokket inn. Monter varmeren og fordeleren. **NB!** Benytt riktig tilspenningsmoment på skruene til fordeleren.

SVENSKA

Motorvärmaren monteras i motorns främre topp bakan tändfordelaren. För enklare montering demontera fördelarens hus. Demontera frostlocket. **VIKTIGT!** Frostlocket får ej slås in pga. en kant i insidan av hålet, frostlocket skall dras ut med t.ex. DEFA's frostlocksverktyg. **OBS!** Vid montering av fördelaren måste rätt åtdragningsmoment användas till skruvarna för fördelaren.

SUOMI

Moottorinlämmitin asennetaan etummaiseen sylinterikanteen virranjakajan taakse. Irrota virranjakaja. Poista pakkastulppa. **HUOM!** Pakkastulppaa ei saa lyödä sisään. Käytä tulpan poistamiseen esim. DEFAn ulosvetotyökälyä. Asenna lämmitin paikalleen ja kiinnitä virranjakaja. Virranjakajan pultit kiristettävä oikeaan kiristystiukkuuteen.

ENGLISH

The heater must be fitted in the forward cylinder-head to the rear of the distributor. Remove the frost plug. **NB!** Use Defa's extractor tool, do not knock the frost plug inwards. Fit the heater and the distributor. **NOTE!** Tighten the distributor bolts to the specified torque figure.

DEUTSCH

Den Motorvorwärmer in den vorderen Zylinderkopf hinter dem Verteiler einbauen. Die Frostabdeckung ausbauen. **BEACHTEN!** Für diesen Ausbau Defas Ausziehwerkzeug verwenden und nicht die Frostabdeckung einschlagen. Vorwärmer und Verteiler einbauen. **BEACHTEN!** Auf richtiges Anspannungsmoment beim Festziehen der Schrauben am Verteiler achten.

RENAULT ESPACE 3.0V6



2

NORSK

Varmeren monteres i bakkant av høyre topplokk (IIA). Monter varmeren og festebraketten (B).

SVENSKA

Värmaren monteras i bakkant av högra topplocket(IIA). Monter varmeren og monteringsbeslaget (B).

SUOMI

Lämmitin asennetaan taakse oikeanpuoleiseen sylinterikanteen (IIA). Asenna lämmitin ja kiinnitysrauta(B) kuvan mukaan.

ENGLISH

The heater must be fitted at the rear of the right hand cylinder-head(IIA). Fit the heater and attachment bracket(B).

DEUTSCH

Den Vorwärmer an der hinteren Kante des rechten Zylinderkopfes einbauen (IIA). Vorwärmer und Befestigungshalterung (B) gemäß einbauen.

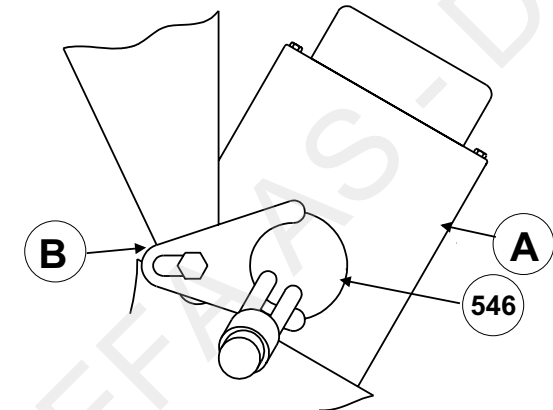

PEUGEOT 605 3.0 V6



3

NORSK

Ikke bruk festebrakett. Fordelaren holder motorvarmeren på plass.

SVENSKA

Fästet i satsen skall **inte** användas. Fördelaren håller värmaren på plats.

SUOMI

Älä käytä kiinnitysrautaa. Virranjakaja pitää lämmittimen paikallaan.

ENGLISH

Do **not** use an attachment bracket. The distributor will keep the heater in position.

DEUTSCH

Bitte **kein** Befestigungsstück benutzen. Das Heizgerät wird vom Verteiler festgehalten.