

MG ZT, ZT-T 190 2.5 V6, ROVER 75 2.0 V6,
2.5 V6

N

Før montering demonteres plate under bilen, varmedeksel over tannstang, varmedeksel over motorfeste og høyre forhjul. Kapp slangen (1) som går fra motor til varmeapparat iflg. tegning. Monter skjøtestykkene (2) i slangene (3) og (4). Slip av braketten (5) og bøy den 90°. Skru ut bakre festeskruer (6) for festeklammer til stabiliseringsstag på høyre side, og monter braketten (5). (festes med den originale skruen) Monter varmeren med festebraketten (7) til braketten (5) iflg. tegning. Bøy varmeren fremover. (dette for at slangen (9) ikke skal bli liggende inntil karosseriet) Monter den medleverte vinkelslangen 2x90° (8) mellom det nedre uttaket på varmeren og slangen (4). Monter den medleverte vinkelslangen (9) mellom det øvre uttaket på varmeren og slangen (3). (den korte enden skal sitte på varmeren) Strips fast slangene så de ikke ligger inntil varme eller bevegelige deler.

S

Innan montering demontera skyddet under bilen, värmskyddet över styrväxeln, värmskyddet över motorfästet och höger framhjul. Kapa slangen (1) som går mellan motor och värmepaket enl. skissen. Montera skarvhylsa (2) i slangarna (3) och (4). Slipa av fästjärnet (5) och böj det 90°. Skruva ur bakre fästskruven (6) till stabiliseringsstaget på höger sida och montera fästjärnet (5). Skruva fast värmaren med fäste (7) i fästjärnet (5) enl. skissen. Böj värmaren framåt, (detta för att slangen (9) inte blir liggandes mot chassit). Montera formslangen 2x90° (8) som ligger i satsen mellan den nedre ingången på värmaren och slangen (4). Formslangen (9) i satsen, monteras mellan den övre utgången på värmaren och slangen (3) (den korta änden skall sitta på värmaren). Fäst slangarna med buntband så de inte ligger mot varma eller rörliga delar.

FIN

Ennen asennusta irrotetaan suojus moottorin alta, lämpösuojat hammastangon ja moottorikiinnikkeen päältä sekä oikea etupyörä. Katkaise letku (1) joka menee moottorista lämmityslaitteen kennolle, kuvan mukaan. Asenna jatkoputket (2) letkuihin (3) ja (4). Viilaa kiinnike (5) kuvan mukaiseksi ja taivuta kiinnikettä 90°. Irrota oikealta puolelta vakaajatangon kiinnikkeen takimmainen kiinnityspultti (6) ja kiinnitä kiinnike (5) alkuperäisellä pultilla. Asenna lämmitin kiinnikkeellään (7) kiinnikkeeseen (5), kuvan mukaan. Käännä lämmitintä eteenpäin jotta letku (9) ei pääse kosketuksiin auton rakenneosiin. Asenna mukana seuraava kulmaletku 2x90° (8) lämmittimen alemman vesiliitännän ja letkun (4) väliin. Asenna mukana seuraava kulmaletku (9) lämmittimen ylemmän vesiliitännän ja letkun (3) väliin (letkun lyhyempi pää asennetaan lämmittimeen). Kiinnitä letkut muoviviteillä niin etteivät ne pääse kosketuksiin liikkuvien tai kuumenevien osien kanssa. Täytä jäähdytysjärjestelmä autonvalmistajan suosittelemalla nesteellä ja ilmaa se ohjeiden mukaan.

GB

Before installation, remove the protective plate underneath the car, the heat protective cover over the tooth-rack, the heat protective cover over the engine attachment and the right-hand front wheel. Cut hose (1) running from the engine to the car heater as shown in the drawing. Fit the jointing pieces (2) in hoses (3) and (4). Grind off bracket (5) and bend it 90°. Remove the rear attachment bolt (6) for the attachment clamps for the stabilizer rod on the right-hand side, and fit bracket (5) (use the original bolt). Fit the engine heater and its attachment bracket (7) to the bracket (5) as shown in the drawing. Bend the engine heater forwards (so that hose (9) does not chafe against the bodywork). Fit the angled hose 2x90° supplied with the kit (8) between the lower outlet on the engine heater and hose (4). Fit the angled hose (9) supplied with the kit between the upper outlet on the engine heater and hose (3) (the short end must be attached to the engine heater).

D

Vor der Montage die Platte auf der Unterseite des Wagens, Wärmeabschirmdeckel über Zahnstange, Wärmeabschirmdeckel über Motorbefestigung und rechtes Vorderrad demonstrieren. Schlauch(1), der vom Motor zum Heizgerät führt, abbildungsgemäss abschneiden. Anschlussstücke(2) in Schläuche(3) und (4) montieren. Halterung(5) abschleifen und um 90° beugen. Hintere Befestigungsschraube(6) für Klammer zur Stabilisierungsstange auf der rechten Seite ausschrauben und Halterung(5) montieren (mit Originalschraube befestigen). Heizgerät mit der Befestigungshalterung(7) laut Zeichnung an der Halterung(5) festmachen. Heizgerät nach vorne biegen (damit der Schlauch(9) nicht an der Karosserie anliegt). Mitgelieferten Winkelschlauch 2x90°(8) zwischen dem unteren Auslass am Heizgerät und Schlauch(4) montieren. Den mitgelieferten Winkelschlauch(9) zwischen dem oberen Auslass am Heizgerät und Schlauch(3) montieren (das Kurze Endstück muss am Heizgerät sitzen).

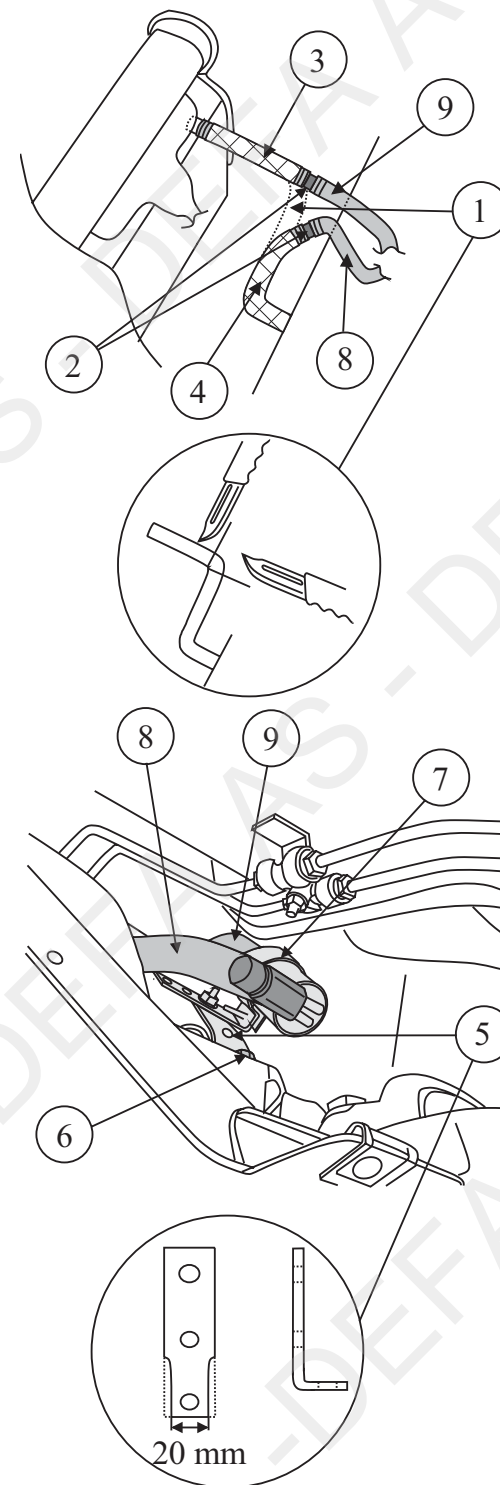

460343

DEFA