

Для дистанционного контроля температуры воздуха используется комплект идент № **66052**.

Термодатчик совместим с комби-таймерами идент № **88204, 88195, 88206, 88205**.

Индикация температуры отражается на дисплее.

Для вывода температуры следует нажать дважды на кнопку .

### Указание!

На электросхеме показано только подключение внешнего температурного датчика.



Расположение термодатчика:

- Не следует располагать возле источника тепла или потока горячего воздуха.
- Термодатчик как правило располагается на средней высоте в кабине автомобиля на вертикальной поверхности.
- Место установки должно быть защищено от прямых солнечных лучей.
- Не следует устанавливать в местах, где возможно ограничение движения воздуха возле датчика (на пример возле занавески).

### Монтаж.

Для подключения датчика следует использовать двух проводной жгут (сечением проводника  $0,75 \text{ мм}^2$ ) необходимой длины. При изготовлении жгута следует использовать входящие в комплект контакты и резиновые уплотнения (со стороны датчика) и контакты для подключения к колодке на комби-таймер. Полярность подключения не имеет значения. Для опрессовки контактов использовать соответствующий инструмент. Подключения жгута на 12 контактный разъём комби-таймера используются контакты 3 и 5.

### Проверка функциональности:

- Первое нажатие на кнопку с символом  приводит к индикации текущего времени.
- Второе нажатие на  вывод индикации температуры воздуха возле термодатчика.

### Комплект поставки:

1. термодатчик
2. колодка с фиксатором
3. монтажные саморезы
4. уплотнительные резиновые втулки
5. клеммы для колодки комби-таймера и жгута



# Information



INFO Nr. 400

10/1998

Einführung eines externen Temperaturfühlers mit Temperaturanzeige auf der Standard- oder Kombiuhr

für Luft- und Wasserheizgeräte mit Standard- oder Kombiuhr

Ab sofort kann die Standard- oder Kombiuhr mit einem externen Temperaturfühler nachgerüstet werden.

Der Nachrüst-Kit, Bestell-Nr. 660 52A, besteht aus:

Die gemessene Temperatur wird auf dem Display der entsprechenden Uhr angezeigt. Die Anzeige wird durch zweimaliges Drücken der Taste  aufgerufen.

- 1 Temperaturfühler
- 1 Steckhülsegehäuse, 2polig
- 2 Einzeladerabdichtungen
- 2 Junior-Power-Timer
- 2 Junior-Power-Timer Kontakte

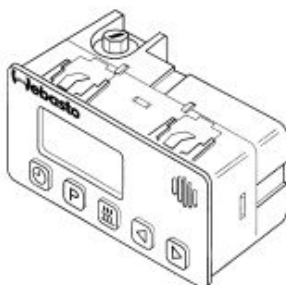

Standarduhr



Kombiuhr

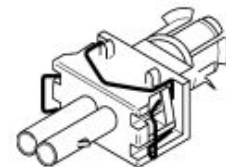

externer Temperaturfühler

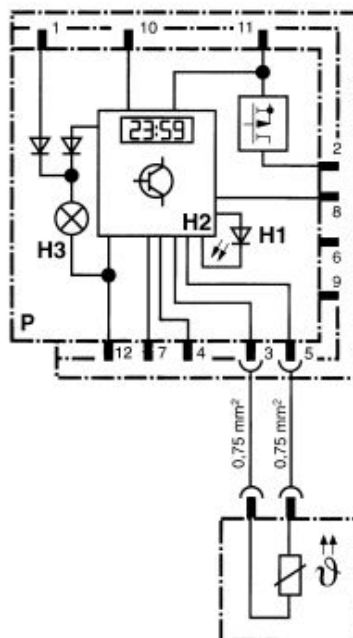

Anschluß an die Standarduhr

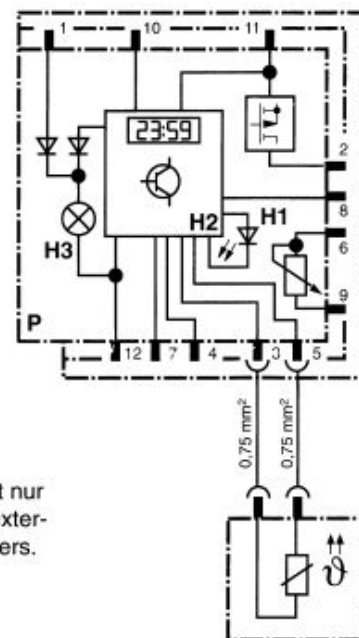

Anschluß an die Kombiuhr

### HINWEIS





Der Schaltplan zeigt nur den Anschluß des externen Temperaturfühlers.

## Nachrüstung

1. Entsprechenden Einbauort für den externen Temperaturfühler wählen.

### HINWEIS

- Der Temperaturfühler sollte nicht direkt von Warmluft angeblasen und nicht in der Nähe von Wärmequellen montiert werden (z.B. fahrzeugeigene Heizung).
  - Er ist auf mittlerer Höhe in der Fahrzeugkabine an möglichst senkrechten Flächen zu montieren.
  - Der Einbauort sollte nicht im Bereich direkter Sonneneinstrahlung liegen.
  - Den Temperaturfühler nicht hinter Vorhängen oder Ähnlichem montieren.
2. Zwei Kabel ( $0,75 \text{ mm}^2$ ), die zwischen Temperaturfühler und Standard- oder Kombiuhr verlegt werden müssen, entsprechend ablängen.
  3. Kontakte an den Leitungsenden ancrimpen.
  4. Steckhülsegehäuse vom Temperaturfühler abziehen und Junior-Power-Timer Kontakte in Steckhülsegehäuse einsetzen.

5. Steckhülsegehäuse auf Temperaturfühler aufstecken, Temperaturfühler montieren und Kabel zur Standard- oder Kombiuhr verlegen.
6. Stecker von der Standard- oder Kombiuhr abziehen.
7. Kontakte an den Leitungsenden ancrimpen.
8. Junior-Power-Timer in freie Steckplätze 3 und 5 des Steckers einsetzen (Polarität kann frei gewählt werden).
9. Stecker an Standard- oder Kombiuhr aufstecken.
10. Uhrzeit wie folgt einstellen:
  - Taste  länger als 2 Sekunden drücken - Uhrzeit blinkt - mit den Tasten  und  die Uhrzeit einstellen - Wochentag blinkt - Wochentag einstellen.
11. Funktionsprüfung wie folgt durchführen:
  - Taste  einmal drücken - Uhrzeit wird angezeigt.
  - Taste  noch einmal drücken - Umgebungstemperatur am externen Temperaturfühler wird angezeigt.

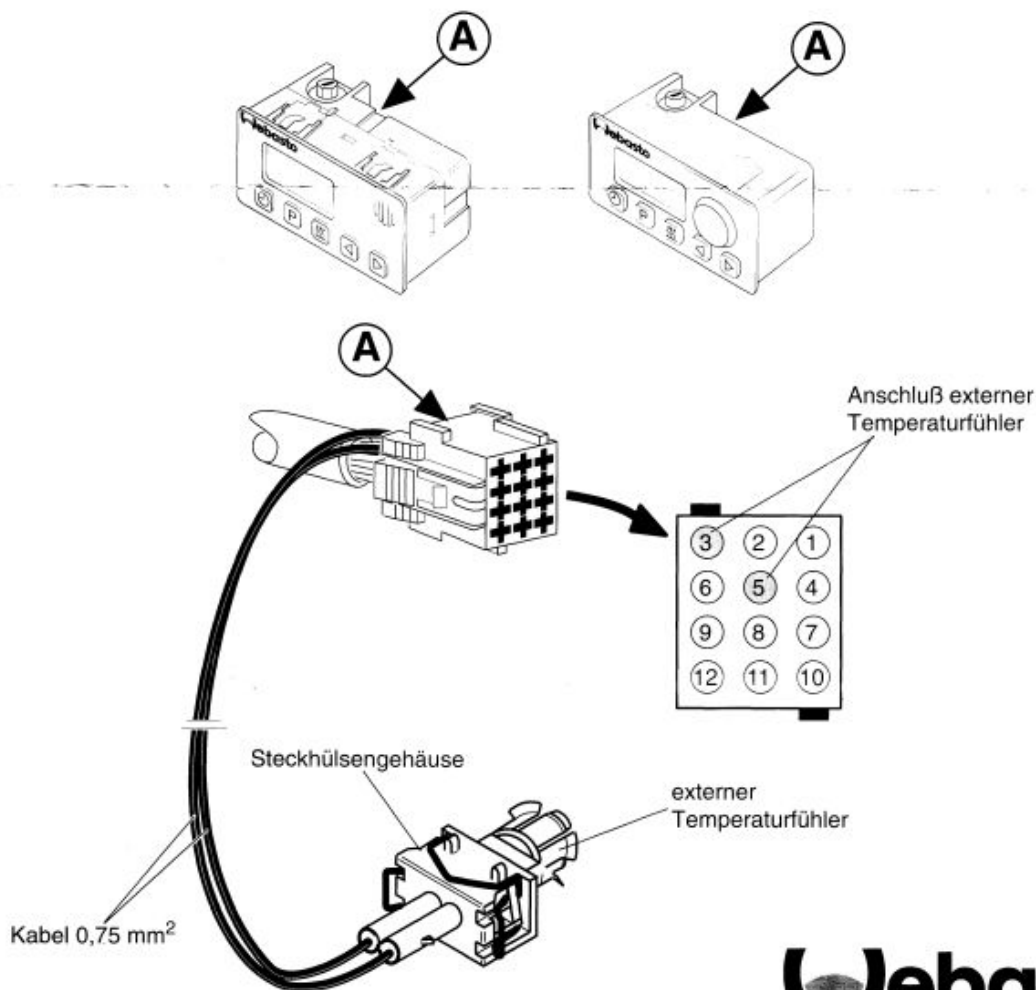

# Webasto

Webasto Thermosysteme GmbH  
82131 Stockdorf - Krailinger Str. 5 - Telefon (089) 85794-0  
Telefax (089) 85794-448 - Telex 523647 webas d