



# WarmUp

www.defa.com



## 460563

### MONTERINGSANVISNING ASENNUSOHJE FITTING INSTRUCTIONS MONTAGEANLEITUNG

ISO 9001



N Les nøye gjennom hele anvisningen. Sjekk om din biltype er oppført med spesielle monteringstips i tabellen. Anvisningen for motorvarmeren og øvrige DEFA produkter må også gjennomleses nøye.

S Läs noga igenom hela monteringsanvisningen. Se efter om din bilmodell finns upptagen med monteringstips i tabellen. Monteringsanvisningen för motorvärmaren och för övriga DEFA produkter i systemet skall läsas noga.

FIN Lue ennen asennusta koko asennusohje huolella läpi. Katso taulukosta onko automallillesi erityiset asennusohjeet. Muidenkin DEFA tuotteiden asennusohjeisiin on perehdyttävä huolella ennen asennusta.

GB Read the fitting instructions carefully. Check if your vehicle is listed with a car specific installation tip in the table. Instructions for the engine pre-heater and other DEFA products must also be read carefully.

D Die Einbauanleitung genau durchlesen. Kontrollieren ob besondere Montagehinweise für das aktuelle Fahrzeug in der Tabelle angegeben sind. Die Einbauanleitungen für den Motorwärmer und andere Defa WarmUp Produkte genau befolgen.

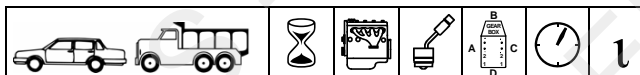
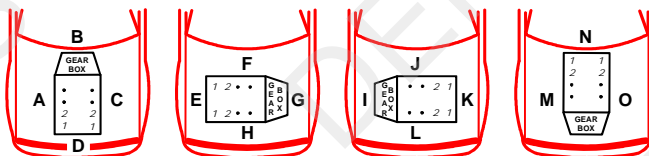

PEUGEOT						
508 GT 2.2 HDi w/original Webasto	11>	4HL	701			2
TOYOTA						
LANDCRUISER 150 3.0 D-4D	11>	1KD-FTV	701	C		1
LANDCRUISER PRADO 3.0 D-4D	12>	1KD-FTV	701	C		1

						1 1
--	--	--	--	--	--	-----

N Demonter bolten (1). Fjern det originale skjøtestykket (2). Monter slangen (3) på enden av pumpen. Monter vinkelslangen (4) på pumpens sidestuss. **NB!** Den korteste enden på pumpen. Monter andre enden av vinkelslangen på varmerens sidestuss. Kapp varmerens brakett etter det innerste hullet og monter den på varmeren. Monter tilbake bolten (1) med varmerens brakett. Tilpass slangen (5) slik at den kan monteres på toppen av varmeren. Juster pumpen og varmeren slik at slangene ikke ligger i knekk. Fyll på godkjent kjølevæske og luft systemet iflg. bilfabrikantens spesifikasjoner. Kontroller for lekkasje. Strømforsyningen (6) monteres foran venstre batteri.

S Demontera bulten (1). Tag bort original skarvrøret (2). Montera slangen (3) på änden av pumpen. Montera vinkelslangen (4) på pumpens sidstos. **OBS** Den korta änden på pumpen. Montera andra änden av vinkelslangen på värmarens sidstos. Kapa värmarens fäste efter det inre hålet och montera den på värmaren. Montera tillbaka bulten (1) med värmarens fästet. Kapa slangen (5) så att den passar att monteras på toppen av värmaren. Justera pumpen och värmaren så att slangarna inte ligger vikta Fyll på godkänd kylarvätska och lufta systemet enligt bil tillverkarens specifikationer. Kontrollera eventuellt läckage. Strømforsyningen (6) monteres foran venstre batteri.

FIN Irrota pultti (1). Poista alkuperäinen jatkoputki (2). Asenna letku (3) kiertovesipumpun päätyyn. Asenna kulmaletkun (4) lyhyempi pää kiertovesipumpun sivussa olevaan letkuliitäntään. Asenna kulmaletkun toinen pää lämmittimen sivussa olevaan letkuliitäntään. Katkaise lämmittimen kiinnitysrauta ensimmäisen reiän jälkeen ja asenna se lämmittimeen (katso kuva). Kiinnitä kiinnitysrauta irrotetulla pultilla (1). Katkaise letku (5) sopivan mittaiseksi niin että sen voi asentaa lämmittimen päädystä olevaan vesiliitäntään. Säädä lämmittimen asentoa niin etteivät letkut mene "kurttuun". Täytä jäähdytysjärjestelmä autonvalmistajan suosittelemalla nesteellä ja ilmaa se ohjeiden

mukaan. Tarkista mahdolliset vuodot. PS-virtalähde (6) asennetaan vasemmanpuoleisen akun etupuolelle.

GB Remove the bolt (1). Remove the original joint piece (2). Fit the heater (3) onto the end of the pump. Fit the angle hose (4) onto the pipe stub on the side of the pump. **Note!** The shortest end onto the pump. Fit the other end of the angle hose on the pipe stub on the side of the heater. Cut the heater's bracket after the inner hole and fit the bracket onto the heater. Remount the bolt (1) with the heater's bracket. Adjust the hose (5) so that it can be mounted on top of the heater. Adjust the pump and heater so that no hoses are bent. Top up with the coolant specified by the car manufacturer, and bleed the cooling system in accordance with the car manufacturer's specifications. Check for leakages. Install the power supply (6) in front of the left battery.

D Die Schraube (1) demontieren. Das originale Verbindungsstück (2) entfernen. Den Schlauch (3) am Stutzen der Pumpe montieren. Den Winkelschlauch (4) am Seitenstutzen der Pumpe montieren. **Wichtig!** Das kurze Ende zur Pumpe. Das andere Ende des Winkelschlauches am Seitenstutzen des Wärmers montieren. Den Wärmerhalter hinter der inneren Bohrung abtrennen und am Wärmer montieren. Die Schraube (1) mit dem Wärmerhalter wieder montieren. Den Schlauch (5) anpassen, so dass er am oberen Stutzen des Wärmers montiert werden kann. Die Pumpe und den Wärmer ausrichten, so dass die Schläuche nicht geknickt werden. Das Kühlsystem nach Herstellerangaben befüllen und entlüften. Auf Dichtheit kontrollieren. Die Stromversorgung (6) wird vor der linken Batterie montiert.

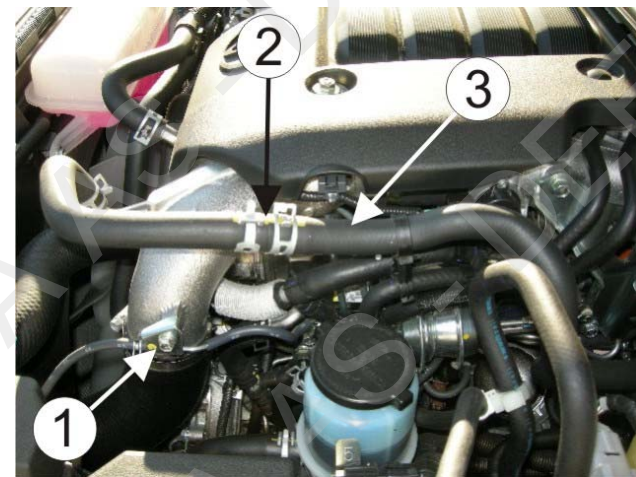

1 1

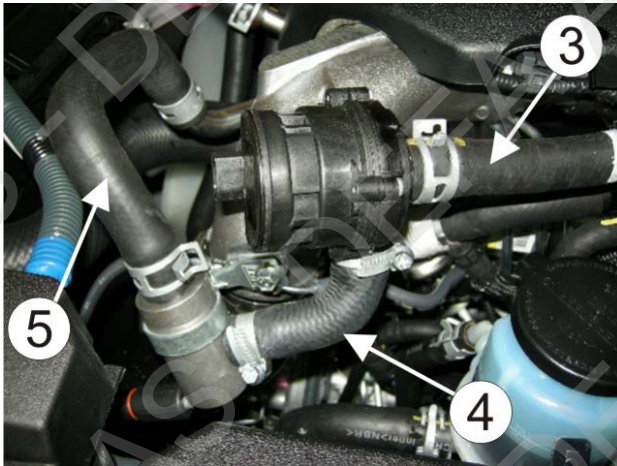

1 2

N Demonter komplett luftfilterhus. Demonter innsugsslängen. **NB!** Kapp den lengste enden på den vedlagte vinkelslangen slik at den blir **50mm (A)**. Kapp slangen (1) fra enden av toppen rett før bøyen (2). Monter slangen (1) fra motoren på nedre stuss (3) på varmeren. Monter vedlagte vinkel slange (4) på enden av varmeren. Monter pumpens stuss merket med pil på vinkelslangen (4). Kapp slangen (5) til Webasto ca. 130mm fra den kappede enden og monter den på andre enden av pumpen. Kapp festebraketten for pumpen etter 5. hull fra enden der det **IKKE** står **DEFA**. Bøy braketten ca. 80 grader ved hull 3 (6). Bøy braketten andre veien ca. 45 grader mellom hull 4 og 5 (7). Demonter fremre bolt (8) på dieselpumpen. Monter braketten på pumpen iflg. anvisningen og monter braketten under bolten for dieselpumpen. Juster braketten slik at pumpen går klar av luftfilterhuset og slangene ikke kommer inn til bevegelige deler eller blir liggende i knekk. Trekk til slangklemmene, fyll på godkjent kjølevæske og luft systemet ifølge bilprodusentens spesifikasjoner. Kontroller for lekkasje. Strømforsyningen monteres på egnet sted ved radiatoren (9).

S Demontera komplett luftfilterhus. Demontera innsugsslängen. **OBS!** Kapa den långa änden på den bifogade vinkelslangen så att den blir **50mm (A)**. Kapa slangen (1) från änden av toppen framför böjen (2). Montera slangen (1) från motorn på nedre stosen (3) på värmaren. Montera den bifogade vinkelslangen (4) på änden av värmaren. Montera pumpens stoss märkt med pil på vinkelslangen (4). Kapa slangen (5) till Webaston ca 130mm från den kapade änden och montera den på andra änden av pumpen. Kapa fästet för pumpen efter 5 hålet från änden där det **INTE** står **DEFA**. Böj fästet ca 80 grader vid hål 3 (6). Böj fästet andra hållet ca. 45 grader mellan hål 4 och 5 (7). Demontera främre bulten (8) på dieselpumpen. Montera fästet på pumpen se anvisningen och montera fästet under bulten för dieselpumpen. Justera fästet så att pumpen inte ligger mot luftfilterhuset och slangarna inte ligger mot några rörliga delar eller blir vikta. Dra åt slangklämmorna. Fyll på godkänd kylarvätska och lufta systemet enligt biltillverkarens specifikationer. Kontrollera eventuellt läckage. Strömförsörjningen monterar på valfri plats vid kylaren (9).

FIN Irrota ilmansuodattimen kotelo kokonaisuudessaan sekä imuletku. Katkaise mukana seuraavan kulmaletkun pidempi pää niin että siitä tulee 50mm pitkä (A). Katkaise letku (1) välittömästi ennen mutkaa (2). Asenna moottorista tuleva katkaistu letku (1) lämmittimen sivussa olevaan vesiliitäntään (3). Asenna mukana seuraava kulmaletku (4) lämmittimen päädyssä olevaan vesiliitäntään (4). Asenna kiertovesipumpun nuolella merkitty vesiliitäntä kulmaletkuun (4). Katkaise Webastolle menevä letku (5) noin 130mm jo katkaistusta kohdasta (2) ja asenna se kiertovesipumpun toiseen vesiliitäntään. Katkaise reiällinen rauta viidennen reiän jälkeen, siitä päästä katsoen missä ei ole **DEFA** logoa. Taivuta rautaa keskimmäisen reiän kohdalta (6) noin 80 astetta. Taivuta kiinnitysrautaa toiseen suuntaan noin 45 astetta 4 ja 5 reiän väliltä (7). Irrota dieselpumpun etummainen pultti (8). Asenna kiinnitysrauta kiertovesipumppuun asennusohjeen mukaan ja asenna kiinnitysrauta paikalleen dieselpumpun pultilla. Säädä kiinnitysrautaa niin ettei kiertovesipumppu pääse koskettamaan ilmanpuhdistimeen ja katso etteivät letkut pääse koskettamaan

liikkuviin osiin. Tarkista vielä että letkut eivät mene "kurttuun". Kiristä letkusiteet, täytä jäähdytysjärjestelmä autonvalmistajan suosittelemalla nesteellä ja ilmaa se ohjeiden mukaan. Tarkista mahdolliset vuodot. Ps-virtalähde kiinnitetään jäähdyttimen kohdalle (9).

GB Remove complete air filter housing. Dismount the suction hose. **Note!** Cut the longest end of the enclosed angle hose to **50mm (A)**. Cut the hose (1) from the end of the top right before the bend (2). Fit the hose (1) from the engine on the heaters lower pipe stub (3). Fit the enclosed angle hose (4) on the end of the heater. Fit the pumps pipe stub marked with an arrow on the angle hose (4). Cut the hose (5) to Webasto about 130mm from the cut end and fit the other end onto the pump. Cut the fixing bracket for the pump after the 5th hole from the end where there is **NO DEFA logo**. Bend the bracket for about 80 degrees by hole 3 (6). Bend the bracket the other way for about 45 degrees between hole 4 and 5 (7). Remove the front bolt (8) on the diesel pump. Fit the bracket on the pump according to the manual and fit the bracket under the bolt for the diesel pump. Adjust the bracket so that the pump does not touch the air filter housing. Avoid bending the hoses and placing them close to rotating parts. Tighten the hose clamps. Top up with the coolant specified by the car manufacturer, and bleed the cooling system in accordance with the car manufacturer's specifications. Check for leakages. Install the power supply on a suitable place by the radiator (9).

D Den kompletten Luftfilterkasten demonterieren. Den Ansaugschlauch demonterieren. **Wichtig!** Das längere Ende des beigefügten Winkelschlauches auf **50mm** kürzen (A). Den Schlauch (1) am Ende vom Zylinderkopf vor dem Bogen durchtrennen (2). Den Schlauch (1) vom Motor am unteren Stutzen (3) des Wärmers montieren. Den beigefügten Winkelschlauch (4) am Ende des Wärmers montieren. Der mit dem Pfeil markierten Pumpenstutzen am Winkelschlauch (4) montieren. Den Schlauch (5) zur Webasto ca. 130mm von dem abgetrennten Ende durchtrennen und am anderen Ende der Pumpe montieren. Den Halter für die Pumpe nach der 5. Bohrung von dem Ende, an dem **NICHT DEFA** draufsteht, trennen. Den Halter an der 3. Bohrung (6) ca. 80 Grad biegen. Den Halter zwischen der 4. und 5. Bohrung (7) in die andere Richtung um ca. 45 Grad biegen. Die vordere Schraube (8) der Dieselpumpe demonstrieren. Den Halter dem Bild entsprechend an der Pumpe montieren und anschließend unter der Schraube für die Dieselpumpe. Den Halter ausrichten, so dass ausreichend Platz zwischen Pumpe und Luftfiltergehäuse ist und die Schläuche nicht mit beweglichen Teilen in Berührung kommen oder geknickt werden. Die Schlauchklappen festziehen und das Kühlsystem den Herstellerangaben entsprechend befüllen und entlüften. Auf Dichtheit prüfen. Die Stromversorgung an geeigneter Stelle am Kühler montieren (9).

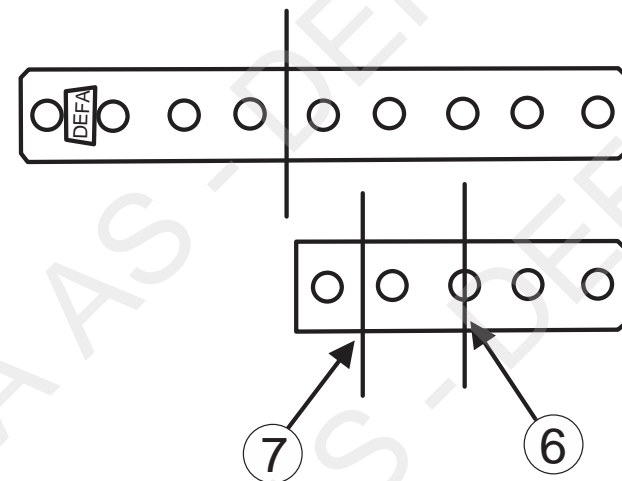
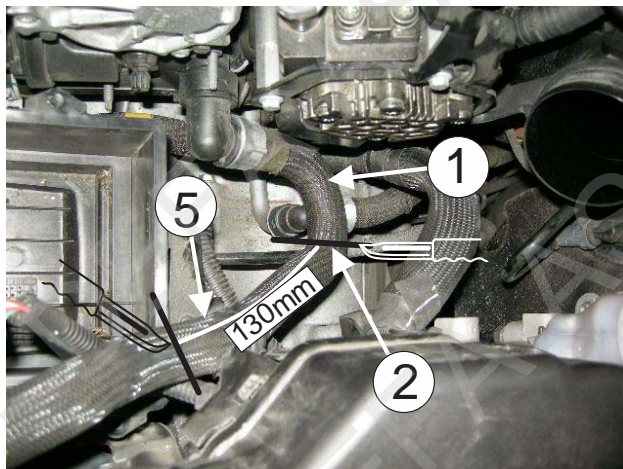
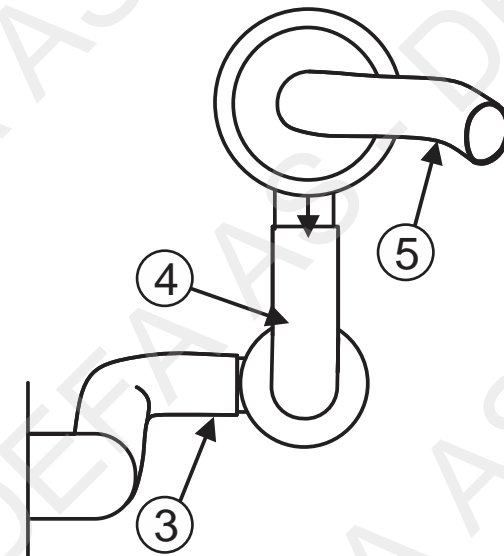
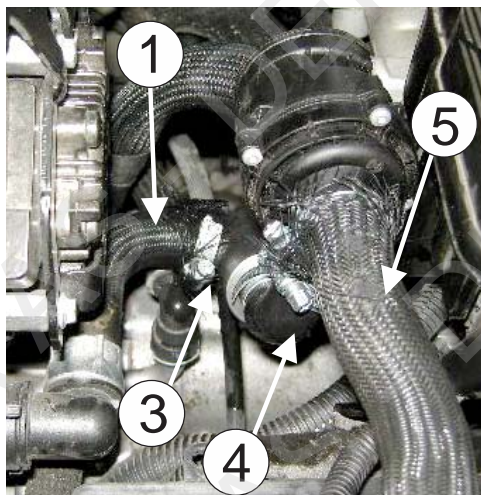
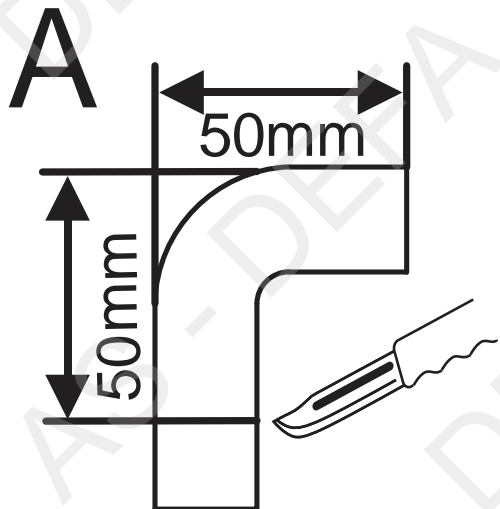

460563

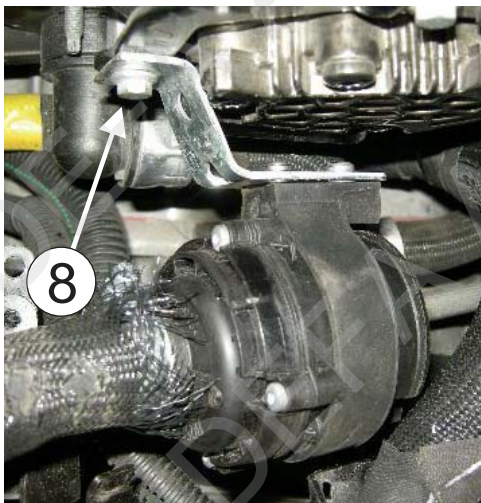
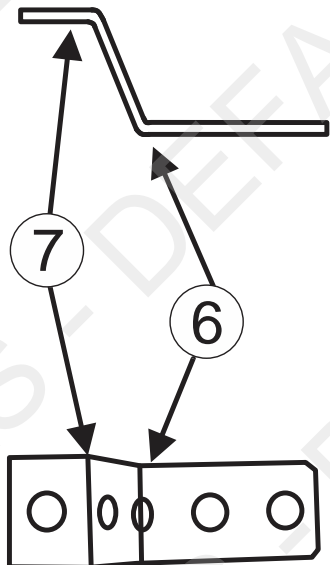

460563