



WarmUp
www.defa.com



460473

**MONTERINGSANVISNING
ASENNUSOHJE
FITTING INSTRUCTIONS
MONTAGEANLEITUNG**

ISO 9001



N Les nøye gjennom hele anvisningen. Sjekk om din biltype er oppført med spesielle monteringstips i tabellen. Anvisningen for motorvarmeren og øvrige DEFA produkter må også gjennomleses nøye.

S Läs noga igenom hela monteringsanvisningen. Se efter om din bilmodell finns upptagen med monteringstips i i tabellen. Monteringsanvisningen för motorvärmaren och för övriga DEFA produkter i systemet skall läsas noga.

FIN Lue ennen asennusta koko asennusohje huolella läpi. Katso taulukosta onko automallillesi erityiset asennusohjeet i. Muidenkin DEFA tuotteiden asennusohjeisiin on perehdyttävä huolella ennen asennusta.

GB Read the fitting instructions carefully. Check if your vehicle is listed with a car specific installation tip i in the table. Instructions for the engine pre-heater and other DEFA products must also be read carefully.

D Die Einbauanleitung genau durchlesen. Kontrollieren ob besondere Montagehinweise i für das aktuelle Fahrzeug in der Tabelle angegeben sind. Die Einbauanleitungen für den Motorwärmer und andere Defa WarmUp Produkte genau befolgen.

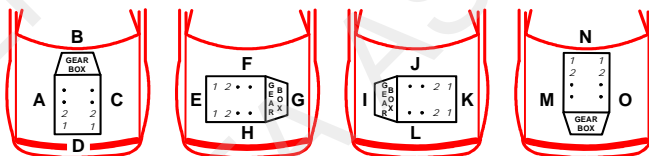

VEHICLE	YEAR	ENGINE	HEATER	HOSE	QUANTITY
AUDI					
S3 2.0 T	09>	CDLA 707	H		2
TT 2.0 T FSI	09>	CDLB 707	H		2
FIAT					
BRAVO 1.9 JTD	07>	192A8000 701			3
STILO 1,9 JTD	07>	190A8000 701			1
SEAT					
LEON CUPRA 2.0 TFSi	08>	BWJ 707	H		2
LEON CUPRA 2.0 TFSi	10>	CDL 707	H		2
VW					
GOLF GTI 2.0 TSI Edition 35	12>	CDL 707	H		2
GOLF R	10>	CDL 707	H		2

1	1
---	---

N Demonter øvre slange (1) fra oljekjøleren. Monter den korteste enden av den medleverte vinkelslangen (2) på kjøleren. Monter andre enden av vinkelslangen på det nedre uttaket på varmeren. Tilpass originalslangen (1) slik at den kan monteres på toppen av varmeren. **NB!** Vinkelslangen legges utenpå den andre slangen. Strips slangen fast til den originale slangen (3). Fyll på godkjent kjølevæske, og luft systemet ifølge bilprodusentens spesifikasjoner. Kontroller for lekkasje.

S Demontera övre slangen (1) från oljekylaren. Montera den kortaste änden av den bifogade vinkelslangen (2) på kylaren. Montera andra änden av vinkelslangen på det nedre uttaget på värmaren. Anpassa originalslangen (1) så att den kan monteras på toppen av värmaren. **OBS!** Vinkelslangen monteras utanför den andra slangen. Fäst slangen med buntband till original slangen (3). Fyll på godkänd kylarvätska och lufta systemet enligt bitillverkarens specifikationer. Kontrollera eventuellt läckage.

FIN Irrota öljynjäähdyttimestä ylempi vesiletku (1). Asenna kulmaletkun lyhyempi pää (2) öljynjäähdyttimen vesiliitäntään. Asenna letkun toinen pää lämmittimen alempaan vesiliitäntään. Lyhennä alkuperäistä letkua (1) niin että se voidaan asentaa lämmittimen ylempään vesiliitäntään. **HUOM!** Kulmaletkun tulee olla toisen letkun ulkopuolella. Kiinnitä letku muovisiteellä alkuperäiseen letkuun (3).

Täytä jäähdytysjärjestelmä autonvalmistajan suosittelemalla nesteellä ja ilmaa se ohjeiden mukaan. Tarkista mahdolliset vuodot.

GB Dismount the upper oil cooler hose (1). Fit the shortest end of the dismantled angled hose (2) on the oil cooler. Fit the other end of the angled hose onto the lower heater pipe stub. Adapt the original hose (1) to fit the pipe stub on top of the heater. **Note!** Place the angled hose outside the other hose. Fasten the hose, using the cable ties, onto the original hose (3). Top up with the coolant specified by the car manufacturer, and bleed the cooling system in accordance with the car manufacturer's instruction book. Check for leakages.

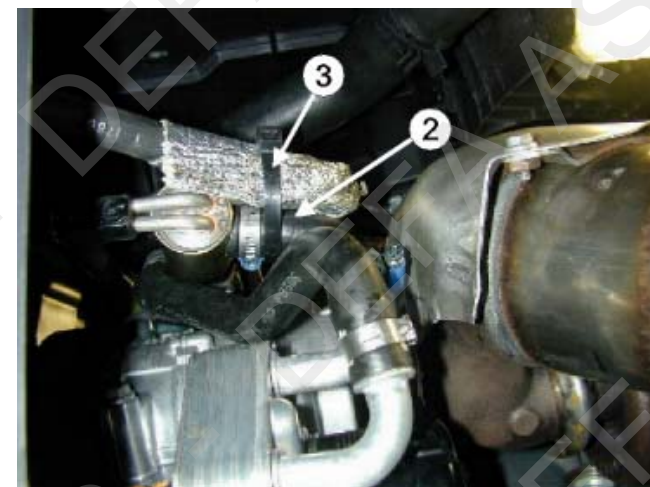
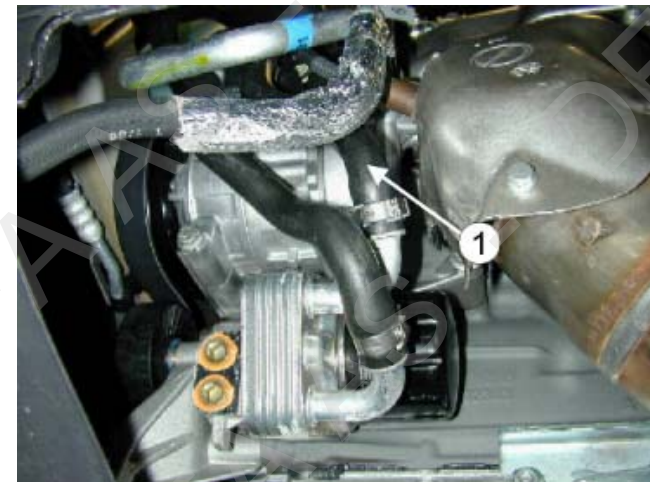

1	1
---	---

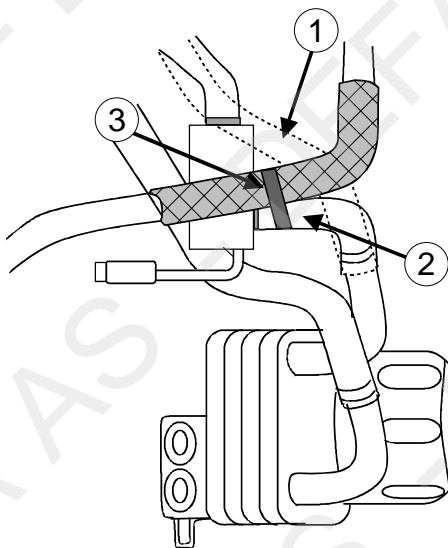
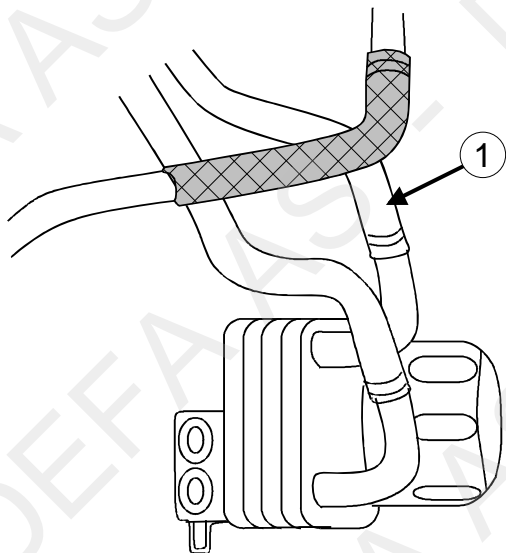

1	2
---	---

N Demonter platen under motoren. Demonter slangen (1) fra toppen av den originale el-pumpen (2). Monter vinkelslangen (3) 50X60mm. på pumpen. **NB!** Den lengste enden på pumpen. Monter andre enden av vinkelslangen på det nedre uttaket på varmeren. Tilpass den originale slangen (1) slik at den kan monteres på toppen av varmeren. Strips kontakten fast til slangen (4). **NB!** Påse at kontakten eller kabelen ikke kommer inn til kjøleviften. Fyll på godkjent kjølevæske og luft kjølesystemet godt iflg. bilfabrikantens spesifikasjoner. Kontroller for lekkasje.

S Demontera skyddsplattan under motorn. Demontera slangen (1) från toppen av original el-pumpen (2). Montera vinkelslangen (3) 50X60mm. på pumpen. **OBS!** Den längsta änden på pumpen. Montera andra änden av vinkelslangen på det nedre uttaget på värmaren. Kapa original slangen (1) så att den kan monteras på toppen av värmaren. Fäst kontakten (4) till slangen med buntband. **OBS!** kontrollera att kontakten eller kabeln inte kommer mot kylarfläkten. Fyll på godkänd kylarvätska och lufta systemet enligt bitillverkarens specifikationer. Kontrollera eventuellt läckage.

F Irrota suojalety moottorin alta. Irrota letku (1) kiertovesipumpun (2) yleimmästä vesiliitäntästä. Asenna kulmaletkun (3) 50X60mm. pidempi pää kiertovesipumpun vesiliitäntään. Asenna kulmaletkun toinen pää lämmittimen alempaan vesiliitäntään. Katkaise alkuperäinen letku (1) sopivan mittaiseksi niin että se voidaan asentaa lämmittimen ylempään vesiliitäntään. Kiinnitä lämmittimen pistoke muovisiteellä letkuun (4). **HUOM!** Varmistu siitä ettei panssarikaapeli tai lämmittimen pistoke tule liian lähelle jäähdyttimen tuuletinta. Täytä jäähdytysjärjestelmä autonvalmistajan suosittelemalla nesteellä ja ilmaa se ohjeiden mukaan. Tarkista mahdolliset vuodot.

GB Remove the engine compartment undertray. Dismount the hose (1) from the top of the original electric pump (2). Fit the 50x60mm angled hose onto the electric pump. **Note!** The longest hose end, 60mm, onto the electric pump. Fit the other hose end onto the lower engine heater outlet. Adapt the original hose (1) to fit to the pipe stub on the top of the engine heater. Fasten the plug to the hose (4) using cable ties. **Note!** Make sure that the plug or any cables does not touch the cooler fan. Top up with the coolant specified by the car manufacturer, and bleed the cooling system in accordance with the car manufacturer's instruction book. Check for leakages.

D Die Abdeckung unterhalb des Motors ausbauen. Den Schlauch (1) vom oberen Ende der Original-Elektropumpe (2) entfernen. Den Winkelschlauch (3) 50 x 60 mm an der Pumpe montieren. **Wichtig!** Das längere Ende an der Pumpe anbringen. Das andere Ende vom Winkelschlauch am unteren Anschluss des Wärmers montieren. Den Originalschlauch (1) anpassen, sodass dieser am oberen Anschluss des Wärmers montiert werden kann. Den Anschlusskontakt am Schlauch (4) befestigen. **Wichtig!** Der Anschlusskontakt und die Anschlussleitung dürfen nicht mit dem Kühlerventilator in Berührung kommen. Das Kühlsystem den Herstellerangaben entsprechend befüllen und entlüften. Auf Undichtigkeiten überprüfen.

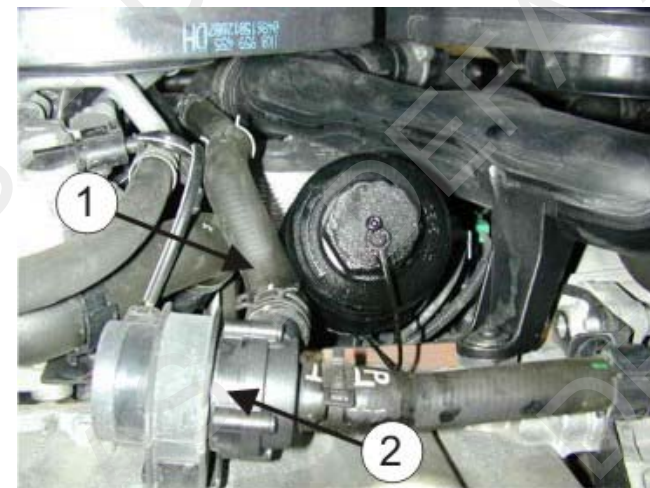

1

3

N Demonter plastdekselet under motoren og under høyre innerskjerm. Demonter øvre slange (1) fra oljekjøleren. Monter den korteste enden av den medleverte vinkelslangen (2) på kjøleren. Monter andre enden av vinkelslangen på det nedre uttaket på varmeren. Tilpass originalslangen (1) slik at den kan monteres på toppen av varmeren. **NB!** Vinkelslangen legges utenpå den andre slangen. Kapp en bit på 40mm. av den kappede slangen (1). Splitt den opp og legg den rundt den andre slangen (3) som beskyttelse. Fyll på godkjent kjølevæske, og luft systemet ifølge bilprodusentens spesifikasjoner. Kontroller for lekkasje.

S Demontera plastsyddet under motorn och under höger innerskärm. Demontera övre slangen (1) från oljekylaren. Montera den korta änden av den bifogade vinkelslangen (2) på kylaren. Montera andra änden av vinkelslangen på det nedre uttaget på värmaren. Kapa originalslangen (1) så att den kan monteras på toppen av värmaren. **OBS!** Vinkelslangen läggs utanpå den andre slangen. Kapa en bit på 40mm av den kapade slangen (1). Splitsa upp den och lägg den runt den andra slangen (3) som skydd. Fyll på godkänd kylarvätska och lufta systemet enligt bil tillverkarens specifikationer. Kontrollera eventuellt läckage.

F Irrota muovisuoja moottorin alta sekä oikean sisälokasuojan alta Irrota öljynjäähdyttimestä ylempi vesiletku (1). Asenna kulmaletkun lyhyempi pää (2) öljynjäähdyttimen vesiliitäntään. Asenna letkun toinen pää lämmittimen alempaan vesiliitäntään. Lyhennä alkuperäistä letkua (1) niin että se voidaan asentaa lämmittimen ylempään vesiliitäntään. **HUOM!** Kulmaletkun tulee olla toisen letkun ulkopuolella. Letkusta (1) katkaistu letkupaikka halkaistaan ja asennetaan suojaksi letkun (3) ympäri ja lämmitin kiinnitetään muovisiteillä letkuun (3). Täytä jäähdytysjärjestelmä autonvalmistajan suosittelemalla nesteellä ja ilmaa se ohjeiden mukaan. Tarkista mahdolliset vuodot.

GB Dismount the plastic undertray from the engine and right inner mudguard. Dismount the upper oil cooler hose (1). Fit the shortest of the enclosed angled (2) hoses onto the oil cooler. Fit the other end onto the lower heater pipe stub. Adapt the original hose (1) to fit onto the top heater pipe stub. **Note!** Place the angled hose beside/outside the other hose. Cut of a 40mm piece of the already cutted hose (1). Slit the 40mm hose and fold it around the other hose (3) as protection. Top up with the coolant specified by the car manufacturer, and bleed the cooling system in accordance with the car manufacturer's instruction book. Check for leakages.

D Die Kunststoffabdeckung unterhalb des Motors und unter dem rechten Kotflügel entfernen. Den oberen Schlauch (1) vom Ölkühler ausbauen. Das kürzere Ende des mitgelieferten Winkelschlauchs (2) am Kühler montieren. Das andere Ende vom Winkelschlauch am unteren Anschluss des Wärmers montieren. Den Originalschlauch (1) anpassen, sodass dieser am oberen Anschluss des Wärmers montiert werden kann.

Wichtig! Den Winkelschlauch auf den anderen Schlauch legen. Ein 40 mm langes Stück vom abgetrennten Schlauch (1) abschneiden. Das Stück aufschneiden und als Schutz um den anderen Schlauch (3) legen. Das Kühlsystem den Herstellerangaben entsprechend befüllen und entlüften. Auf Undichtigkeiten überprüfen.

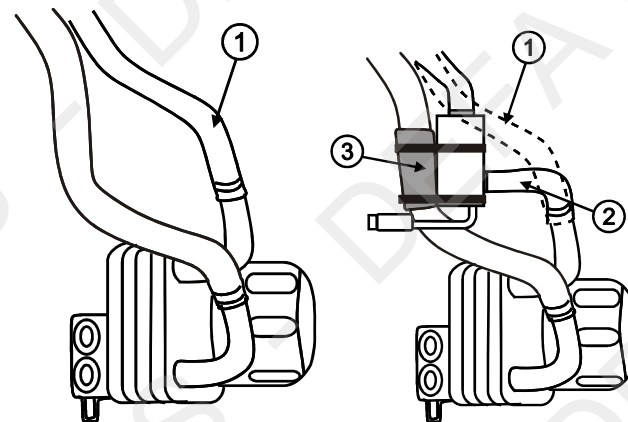
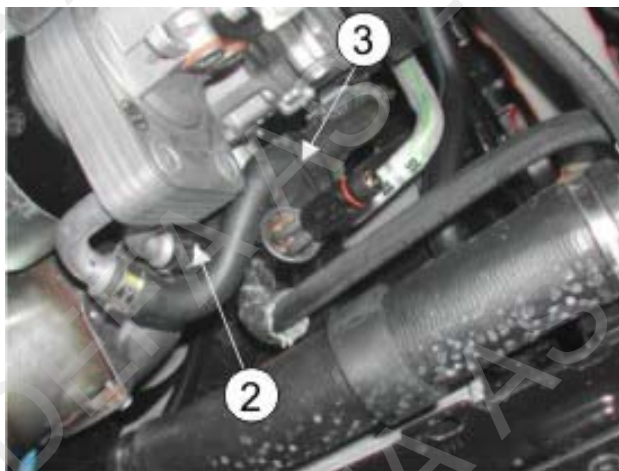

460473