

**N**

Rengjør bunnpannen godt i området der varmeren skal monteres.

I: Påfør den vedlagte varmeledende pasta "Heat-Zink"

II: Demontér den originale bolten (1) for festing av peilepinnerøret (2). Monter varmeren (4). Monter festebraketten (3). Denne festes med den originale bolten (1). **NB!** Strips fast kontakten på varmeren til oljepeilepinnerøret (5), og påse at varmeren blir liggende godt inn-til bunnpannen (6).

S

Rengör oljeträget noga inom monteringsområdet innan monteringen.

I: Lägg på den bifogade värmeledande pastan "Heat-Zink" enligt skissen.

II: Demontera originalbulten (1) som håller røret för oljestickan (2). Montera värmaren (4). Montera fästet (3) med originalbulten (1).

OBS! Fäst värmarens kabel med buntband till røret för oljestickan (5) och se till att värmaren ligger an bra mot oljeträget (6).

FIN

Puhdista lämmittimen asennuspaikka öljypohjassa hyvin.

I: Levitä lämmittimen pintaan lämpöä johtava "Heat-Zink" tahna kuvan mukaan

II: Irrota öljyn mittatikun putken kiinnitysraudan (2) pultti (1). Asenna lämmitin (4) paikalleen. Asenna kiinnitysrauta (3), joka kiinnitetään alkuperäisellä pultilla. (1). Kiinnitä lämmittimen pistoke siteellä öljyn mittatikun putkeen (5). Varmistu siitä että lämmitin asettuu asianmukaisesti öljypohjan pintaa vasten (6).

GB

Thoroughly clean the area where the engine heater is to be fitted.

I: Apply the heat conducting Heat-Zinc supplied with the kit.

II: Remove the oil sumps original bolts(1) to fasten the oil dip stick (2). Fit the bracket(3), using the original bolts(1). NOTE! Strips the plug-in contact to the oil dip stick (5), and see to that the heater is placed tight against the oil sump (6).

D

Die Ölwanne sorgfältig an der Kontaktfläche zum Wärmers reinigen.

I: Die beigelegte Wärmeleitpaste auftragen.

II: Die orig. Befestigungsschraube (1) des Ölpeilrohres (2) entfernen. Den Wärmer (4) und die Halterung (3) montieren und der orig. Schraube (1) befestigen. !! Den Anschlusskontakt des Wärmers mit einem Kabelbinder am Ölpeilrohr befestigen (5) und darauf achten, das der Wärmer gut an der Ölwanne (6) anliegt.

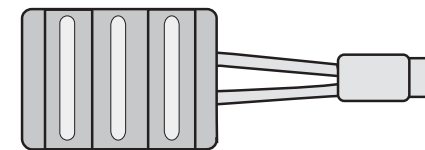
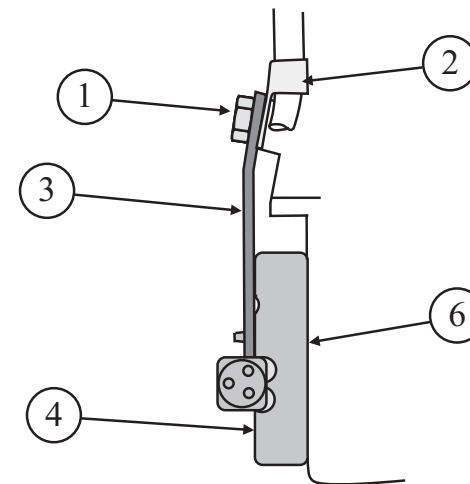
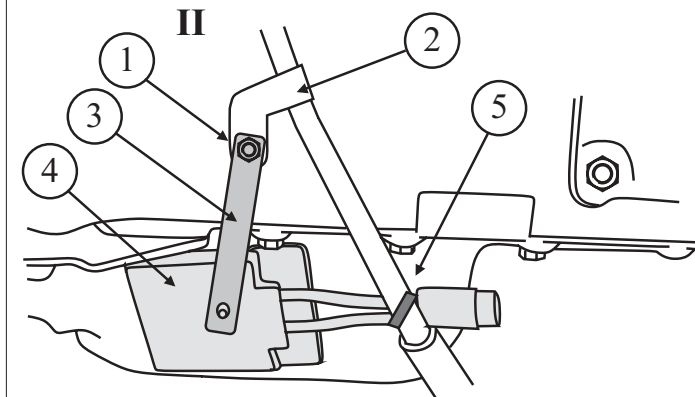
I**II**

460430

DEFA