

## CHRYSLER VOYAGER 2.5 TD

**N**

Monter varmeren i vannrøret som går langs motorens venstre side. Røret kappes først 150mm fra horisontal del(1). Kapp deretter bort 65mm av rørets NEDRE del(2). Tre en slange på hver av de avkappede rørene(3), og monter varmeren med elementet pekende oppover i røret(4).

**S**

Värmaren monteras i vattenrøret som går längs motorns vänstra sida. Kapa røret 150mm från den vågräta delen(1). Kapa därefter bort 65mm av rørets nedre del(2). Montera en slang på vardera rörände(3) och montera värmaren med elementet pekandes uppåt i røret(4).

**FIN**

Asenna lämmitin vesiputkeen, joka menee moottorin vasenta sivua pitkin. Putki katkaistaan 150mm vaakaputkesta ylöspäin(1). Lyhennä sen jälkeen ALEMPAA letkua 65mm(2). Laita letkut (D1140430) molempien katkaistajien letkunpäiden päälle(3) ja asenna lämmitin vastusosa ylöspäin(4).

**GB**

Fit the heater in the water pipe which runs along the left hand side of the engine. First cut the pipe 150mm from the horizontal section(1). Next, cut off 65mm from the LOWER section of the pipe(2). Fit hose sections on the cut-off ends of the pipes(3) and fit the heater with the element pointing upwards in the pipe(4).

**D**

Das Heizgerät in das Wasserrohr einbauen, das an der linken Seite des Motors verläuft. Das Rohr zunächst 150mm vom horizontalen Teil(1) entfernt abschneiden. Danach 65mm des UNTEREN Rohrteile(2) kappen. Einen Schlauch in jedes der gekappten Rohrenden(3) einziehen und das Heizgerät so einbauen, dass das Element im Rohr(4) nach oben zeigt.

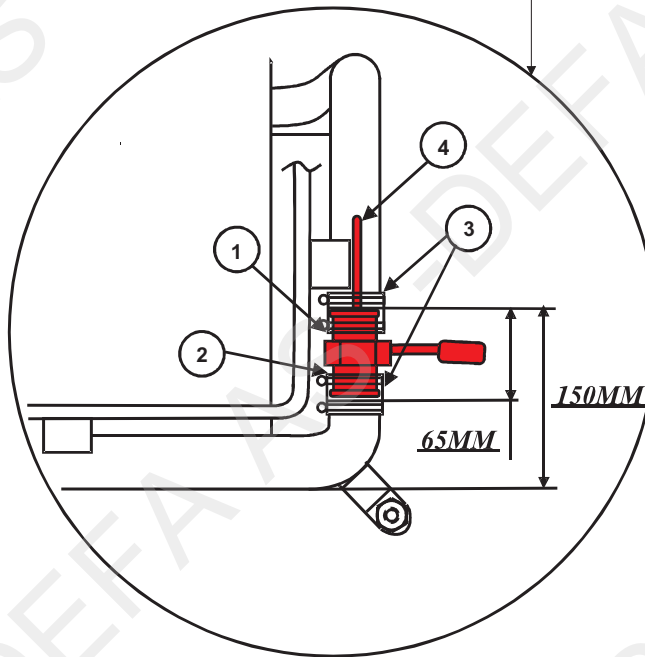
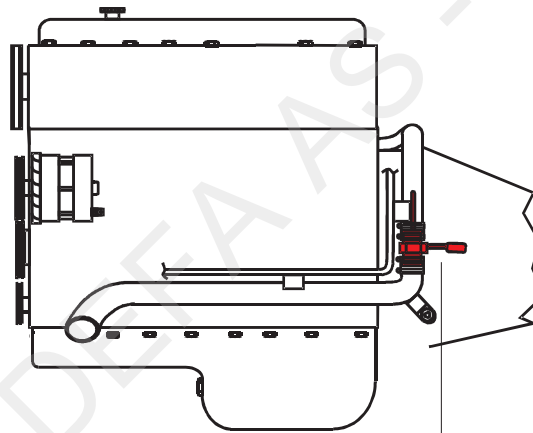

460335

DEFA