

N

För montering, demonteras luftfilterhuset.

I: Monter festbraketterna på varmeren. Braketterna monteras så lavt som mulig.

II: Monter varmeren til innerskjermen slik at den står rett under batteriet(1) på fremre del av venstre rammevange(2). Rett til varmeren slik at den står loddrett.

III: Demonter blindpluggen(3) på topplokkets venstre side, og monter slangenippelen.

IV: Monter vinkelslangen(4) og skjøtestykket(5).

V: Monter slangen(6) på 50cm. mellom varmerens øvre uttak, og skjøtestykket(5). Denne slangen legges på innsiden av slangen til servopumpeholderen, og stripes fast slik at den ikke blir beskadiget.

VI: Kapp slangen(7) som går til røret til termostathuset, og monter T-stykket(8). Monter slangen(9) på 65cm. på det ledige uttaket på T-stykket. Monter ventilen(10) under høyre batteri med pilen mot varmeren. Fest slangen(9) til slangen som går mellom turbo og luftfilter.

VII: Monter slangen(11) på 80cm. mellom ventilen og det nedre uttaket på varmeren. Slangen festes til nedre radiatorslange og viftekapen. Påse at slangen ikke kommer i nærheten av bevegelige deler. Luft systemet iflg. bilens spesifikasjoner.

S

Innan montering, demontera luftfilter med hus.

I: Fästet som ligger i satsen, monteras så lågt som möjligt på värmaren.

II: Monter värmaren stående på främre delen av rammbalken (2) rakt under batteriet (1). Värmaren måste stå lodrätt

III: Demontera pluggen (3) på topplockets vänstra sida och montera slangnippeln som ligger i satsen.

IV: Montera vinkelslangen (4) och skarvrör (5).

V: Slang (6) 50cm. lång monteras mellan värmarens övre utgång och skarvrör (5). Slangen drages på insidan av slangen till servopumpens behållare, fäst slangen ordentligt så den ej blir skadad av varma eller rörliga delar.

VI: Kapa slangen (7) som går till røret på termostathuset och montera T- stycket(8). Slangen (9) som är 65cm. lång monteras på det lediga uttaket på T-stykket. Montera ventilen(10) under högra batteri med pilen mot värmaren. Fäst slangen (9) mot slangen som går mellan turbo och luftfiltret.

VII: Montera slangen (11) 80cm. lång mellan ventilen och den nedre ingången på värmaren. Slangen fästes mot nedre kylarslangen och fläktkåpan. Var noga med att slangen inte ligger mot rörliga delar.

Lufta kylsystemet enl. bitillverkarens specifikationer.

FIN

I: Asenna kiinnike lämmittimeen mahdollisimman alas.

II: Lämmitin asennetaan pystysuoraan asentoon vasempaan sisälokasuojaan runkopalkin (2) päälle, suoraan akun (1) alle.

III: Poista sokkotulppa (3) sylinterikannen vasemmalta puolelta ja asenna tilalle mukana seuraava letkuliitin.

IV: Asenna kulmaletku (4) ja jatkoputki (5).

V: Asenna 50cm pitkä letku (6) lämmittimen ylempään vesiliitäntään ja jatkoputken (5) väliin. Tämä letku vietään ohjaustehostinpumpun öljysäiliön letkun sisäpuolelta. Kiinnitä letku muovisiteillä ettei se hankaudu liikkuviin osiin.

VI: Katkaise letku (7) joka menee termostaattipesän putkeen. Asenna T-kappale (8) katkaistun letkun väliin. Asenna 65cm pitkä letku (9) T-kappaleen vapaana olevaan liitäntään. Takaiskuventtiili (1) asennetaan letkuun oikeanpuoleisen akun alle niin että nuoli osoittaa lämmittimeen päin. Kiinnitä letku (9) turbon ja ilmansuodattimen väliseen letkuun.

VII: 80cm pitkä letku (11) asennetaan takaiskuventtiiliin ja lämmittimen alemman vesiliitäntään väliin. Kiinnitä letku jäähdyttimen alavesilietkuun ja puhallinkoteloon. Varmista että letku on riittävän kaukana liikkuvista osista. Ilmaa jäähdytysjärjestelmä autonvalmistajan ohjeiden mukaan.

GB

Remove the air filter housing before commencing assembly.

I: Fit the attachment bracket for the engine heater. The bracket should be fitted as low as possible.

II: Fit the engine heater to the inner wing so that it is located directly beneath the battery (1) on the forward section of the left hand frame member (2). Adjust the heater so that it is vertical.

III: Remove the blind plug (3) on the left hand side of the cylinder head, and fit the hose nipple.

IV: Fit the angled hose (4) and the connecting piece (5).

V: Fit the 50cm long hose (6) between the upper output stub of the engine heater and the connecting piece (5). This hose must be routed on the inside of the hose leading to the servo pump tank and must be securely fixed with attachment strips to prevent damage.

VI: Cut the hose (7) leading to the pipe on the thermostat housing, and fit the T-piece (8). Fit the 65cm long hose (9) to the free output on the T-piece. Fit the valve (10) beneath the right hand battery with the arrow facing the heater. Attach the hose (9) to the hose between turbo and air filter.

VII: Fit the 80cm long hose (11) between the valve and the lower output stub on the engine heater. Attach the hose to the lower radiator hose and the fan cowling. Make sure that the hose is kept away from moving parts. Bleed the system in accordance with the vehicle's specifications.

D

Vor der Montage das Luftfiltergehäuse ausbauen.

I: Befestigungsstück am Heizgerät montieren. Die Schnelle so niedrig als möglich anbringen.

II: Heizgerät so am Innenschutzblech montieren, daß es direkt unter der Batterie(1) am vorderen Teil der linken Rahmenwange(2) zu stehen kommt. Heizgerät so ausrichten, daß es senkrecht steht.

III: Verschlusspropfen(3) an der linken Seite der Zylinderkopfhäube ausbauen und den mitgelieferten Schlauchnippel anbringen.

IV: Winkelschlauch(4) und Anschlußstück(5) montieren.

V: 50cm langen Schlauch(6) zwischen dem oberen Auslass und dem Anschlußstück(5) montieren. Diesen Schlauch auf der Innenseite des Schlauchs zum Servopumpenbehälter verlegen und so festmachen, daß er nicht beschädigt wird.

VI: Den Schlauch(7), der zum Rohr des Thermostatgehäuses führt, abschneiden und T-Stück(8) montieren. 65cm langen Schlauch am freien Anschluß des T-Stücks montieren. Das Ventil(10) unter die rechte Batterie montieren. Die Pfeile gegen das Heizgerät. Den Schlauch(9) an dem Schlauch festmachen, der Zwischen Turbo und Luftfilter verläuft.

VII: 80cm. langen Schlauch(11) zwischen dem Ventil und dem unteren Ablass des Heizgeräts montieren. Den Schlauch am unteren Kühlerschlauch und Ventilator-kappe festmachen. Bitte beachten, daß der Schlauch nicht in die Nähe beweglicher Teile kommt. Das System laut Beschreibung des Wagens lüften.

460324

DEFA

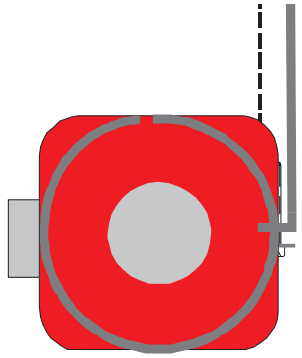
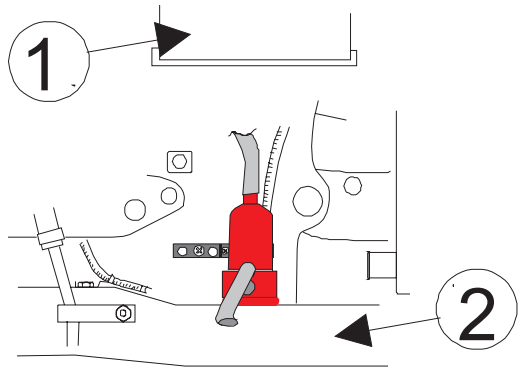
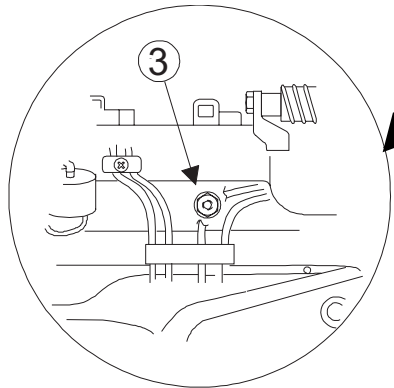
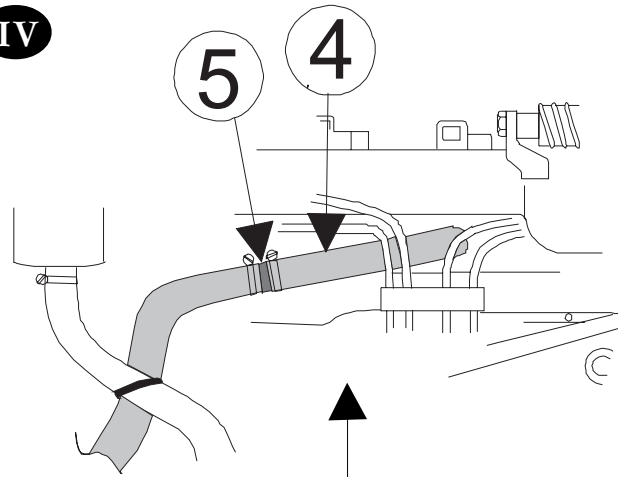
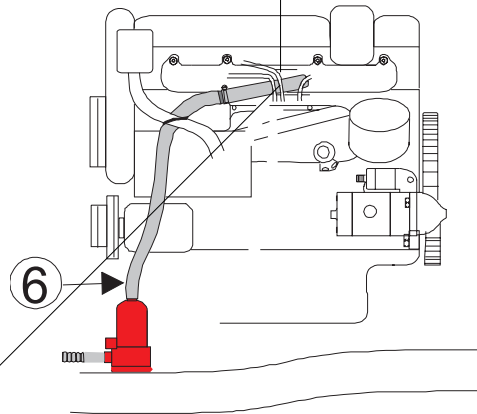
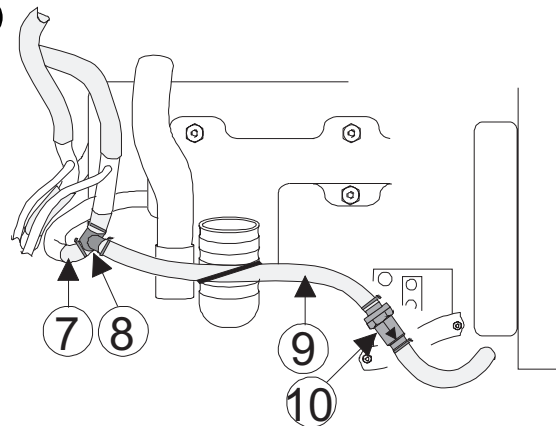
I**II****III****IV****V****VI****VII**